

Anticalcaire type 75.

Descriptif cahier des charges :

Appareil anticalcaire à cartouche pré-dosée de type « Pugh ». Capacité de traitement 250 litres/jour. Corps monobloc en laiton (teneur en plomb < 0,2%) à raccords 3/4" femelles. Etanchéité du couvercle par un joint torique et fixation par deux boulons M8.

Principe :

En fonction de la région, les eaux de distribution (ou puisage) présentent des taux variables de sels de calcium.

Une concentration trop élevée (dureté) peut être source de dépôt obstruant les canalisations et détériorant les appareillages sanitaires et électro-ménagers.

Notre principe consiste à véhiculer l'eau dans un dispositif qui empêche l'agrégation de ces particules cristallines de carbonate calcique, présentes naturellement dans l'eau.

Vue éclatée :



- 1) Vis purgeur avec O-ring
- 2) Boulons (Hex13mm) et rondelles
- 3) Couvercle
- 4) O-ring
- 5) Cartouche active
- 6) Corps

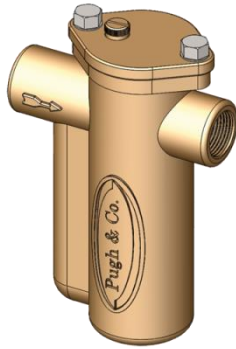

Anticalcaire type 75 (suite).

Description :

L'ensemble est composé d'un corps et d'un couvercle en laiton normalisé. Le raccordement de l'entrée et de la sortie s'effectue par le biais de filetages 3/4" BSP femelles, réalisés directement dans la masse en un cycle d'usinage unique. Ce mode d'usinage confère à l'ensemble un parfait alignement sur/de la tuyauterie.

La configuration interne du système force l'eau à effectuer un trajet prédéfini passant par un logement permettant l'insert d'une cartouche de cristaux actifs.

L'étanchéité du logement accueillant la cartouche est assurée par un joint torique en NBR placé dans une rainure à même le corps du filtre.

L'accès à la cartouche est prévu par un couvercle unique facilement démontable. Ce couvercle est solidarisée au pot par deux boulons M8 en inox normalisé assurant un positionnement exact et garantissant son maintien parfait. Elle est dotée d'une vis de purge facilitant l'extraction de l'air contenu dans le corps lors de sa mise en fonction. Un bouchage intégré à la vis purgeur assure son étanchéité.

La charge active contenue dans la cartouche est un polyphosphate alimentaire de haute pureté qui se solubilise dans l'eau froide à un rythme calculé bien défini sans en modifier la teneur en calcium et en magnésium.

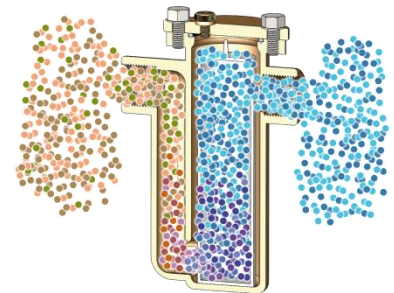

Notre principe actif agit comme inhibiteur de cristallisation ou de corrosion et consiste à ajouter d'infimes parts de phosphate complexe.

Dans l'organisme, ceux-ci s'hydrolysent rapidement en orthophosphates. *La quantité d'orthophosphates provenant de l'eau traitée par nos appareils est négligeable en comparaison des quantités provenant d'autres sources alimentaires plus communes.*

L'eau traitée avec nos appareils peut chauffer jusqu'à 85°C sans donner lieu à une précipitation de tartre (calcaire). Au-delà de cette température, un très léger dépôt peut se présenter dans certains cas. Cependant, de caractéristique faiblement incrustante, il s'avère facile à retirer.

Capacité :

Les surfaces des orifices et le volume de la chambre de passage sont finement calculés pour engendrer le minimum de perte de charge tout en permettant le traitement d'une moyenne de 250 litres d'eau calcaire et/ou 125 litres d'eau corrosive ou ferrugineuse, par jour.

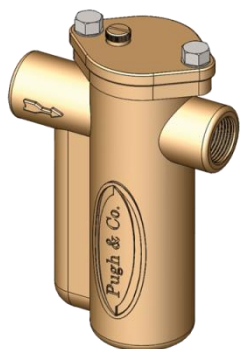

Anticalcaire type 75 (suite).

Raccordement :

Le raccordement se fait par deux filetages 3/4" BSP femelles normalisés ISO228.

L'alignement de ces deux filets assure une parfaite continuité de la canalisation.

Une tolérance inférieure au millimètre de l'écartement entre l'entrée et la sortie procure l'assurance de produits parfaitement interchangeables.

Pour préserver le bon fonctionnement de l'appareil, il est impératif que celui-ci soit éloigné de toute source de chaleur externe pouvant accélérer la dissolution de la charge active contenue dans la cartouche.

- a) Raccordement directement avant le chauffe-eau (boiler), permet de protéger avec efficacité votre appareil de chauffe et le circuit d'eau chaude.

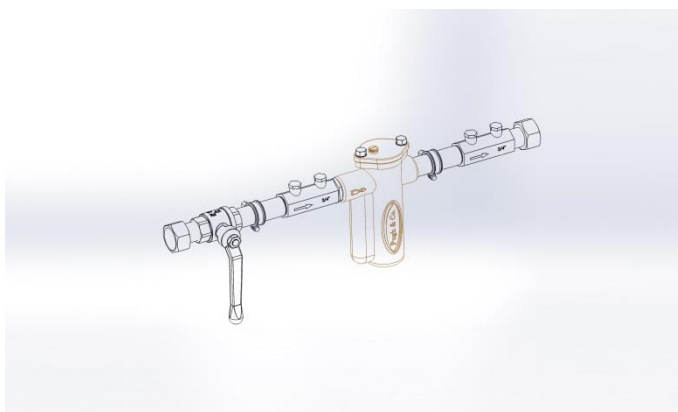

- 1) Raccord à écrou mobile
- 2) Vanne d'arrêt
- 3) Clapet anti-retour type EA
- 4) Collier de fixation

Bien que pouvant fonctionner dans les deux positions, il est conseillé d'installer l'appareil sur une tuyauterie horizontale.

La flèche sur
de circulation de

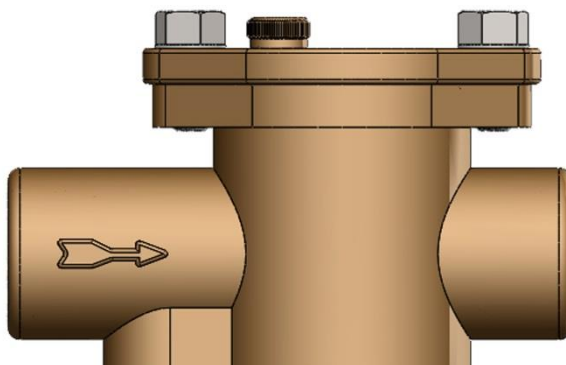

l'appareil indique le sens
l'eau.

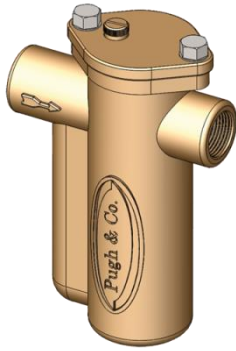

Anticalcaire type 75 (suite).

Matériaux :

Les matériaux utilisés sont sélectionnés avec le plus grand soin et répondent aux critères les plus stricts pour une utilisation dans le domaine de « l'alimentaire ».

- Les joints sont composés d'élastomères certifiés NBR 70SH.
- Le conteneur des cartouches de cristaux actifs est un plastique de type polystyrène.
- Le couvercle et le corps sont en laiton basse teneur en plomb (<0,2%) dépassant de loin la prescription énoncée dans la norme DIN 50930-6 en vigueur. De plus le corps est rincé et traité afin d'éliminer toute poussière résiduelle rémanente lors de sa fabrication.
- Les vis et rondelles sont en inox A2 normalisées ISO 4017/DIN 933 et ISO 7089/DIN 125

Encombrement :

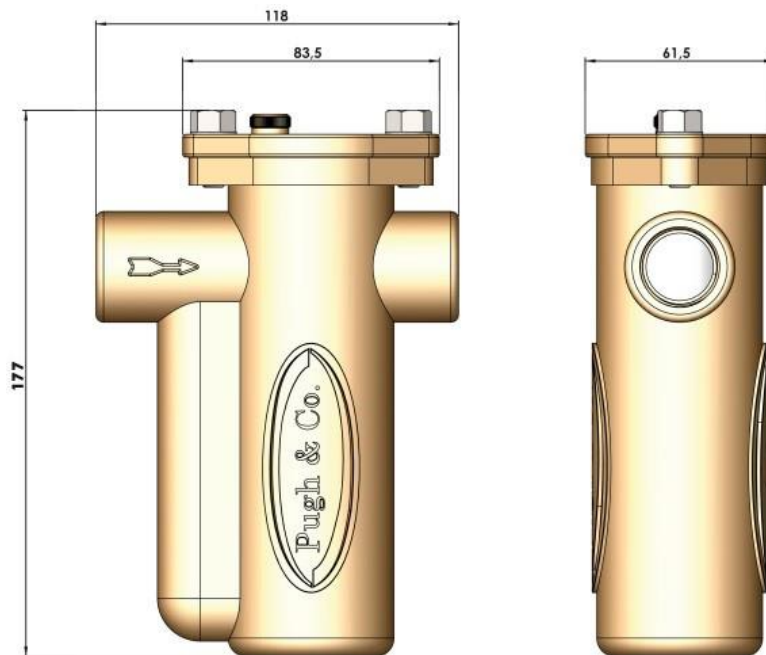

(+/-1,857 Kg)