

DN 15 à DN 50; PN 40

Vanne à siège droit à pilotage pneumatique pour la distribution de fluides neutres, légèrement et fortement agressifs.

- Kv élevé
- Simplement à isoler
- Forme compacte, peu encombrante
- Résistance aux fluides légèrement pollués
- Plage de température: -100°C à +220°C
- Pression de service jusqu'à 40 bars
- Tête de commande orientable (360°)
- Exécutions spécifiques aux clients

Caractéristiques techniques

Diamètre nominal	DN 15 à DN 50
Corps	1.4408
Raccordement	Embouts à souder selon ISO 1127
Pression nominale	PN 40
Plage d'utilisation avec tête métal	-30°C à +170°C, opt. -100°C à +220°C
avec tête synthétique	-30°C à +135°C
avec actionneur à membrane	-30°C à +200°C, opt. -30°C à 220°C
Température ambiante	-30°C à +60°C
Viscosité maxi. du fluide	maximum 600 mm ² /s (600cSt, 80°E)
Vide	maximum 0,001 bar abs
Pression de service	Voir tableaux et graphiques, Limitation pour gaz dangereux selon la directive sur les appareils sous pression 2014/68/EU (catégorie I) PS x DN < 1000
Pression de service version sans espace mort	maximum 12 bar
fuite selon EN 12266-1	classe de fuite A
Fuite de Garniture	ISO FE BH-CC3-SSA1-t(-30°C, +80°C) Pression d'essai 40 bar



Options et accessoires

- Butée
- Commande manuelle d'urgence
- Affichage de position électrique avec fins de courses inductifs ou mécaniques
- Vannes pilotes
- Tête de commande AS-I
- Exécution exempte d'huile et de graisse, de PTFE, de silicium
- Exécutions pour applications avec l'oxygène ou l'ozone
- Exécution conforme à la FDA
- Exécution conforme au règlement (CE) 1935/2004
- Version avec homologation selon DIN 161 (Vannes d'arrêt automatiques pour les brûleurs à gaz et appareils à gaz)
- Exécution offshore
- Clip de retenue pour détecteurs de proximité inductifs
- Version pour pressions de commande plus élevées
- Versions pour utilisation sous l'eau
- ...

Vanne à siège droit 7017

Structure et fonctions

NF (normalement fermée)

La fonction „fermeture par ressort“ peut aussi bien être exécutée à contre sens que dans le sens du flux. La vanne ne peut être utilisée qu’avec un fluide gazeux dans le cas de la fermeture dans le sens du débit de fluide. Des coups de bélier peuvent apparaître dans le cas de liquides

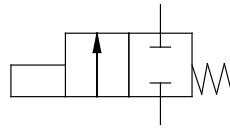

Indicateur de position dévissable

„Capot à rotation libre (Raccord de pression !)”

Actionnable directement par pression (sur demande avec vanne pilote), actionneur à air, eau, huile minérale ou d’autres fluides

Pièce de tête

tige de piston, inox

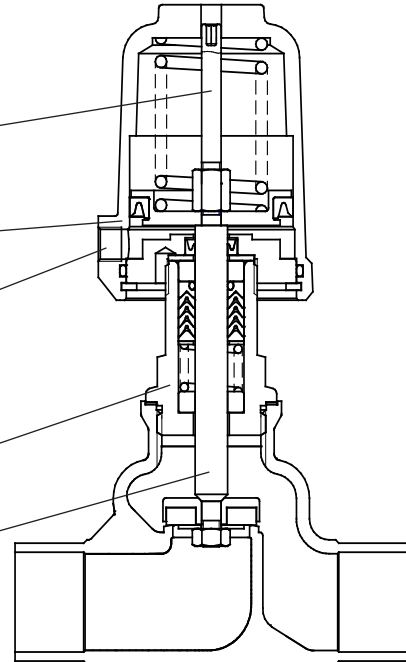

NO (normalement ouverte)

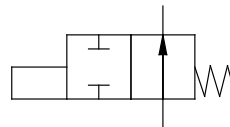

Capot en laiton chromé, matière synthétique, acier inoxydable ou aluminium

Joint externe à lèvres

Indication de fuite

Garniture d’étanchéité en PTFE chargé, version spéciale à volume mort réduit (garniture inférieure)

Joint de siège en PTFE ou autres matériaux

Corps

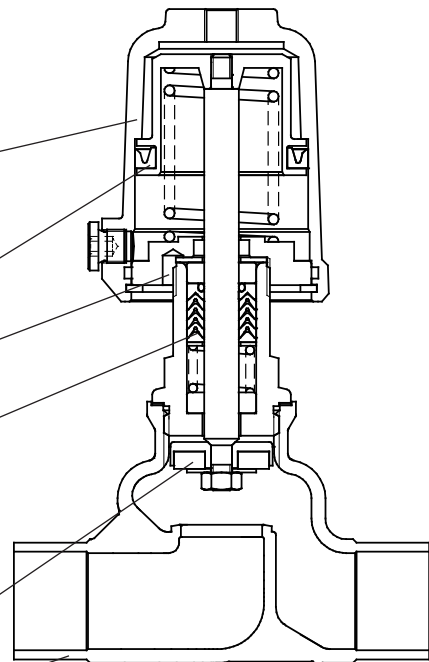

Pressions de commande et de service

NF - normalement fermée, fermeture contre le sens du fluide

Diamètre nominal	Version	Actionneur	Ressorts	Max. pression différentielles [bar]			Pression de pilotage [bar]
				PTFE	PEEK 7	PEEK 8	
Joint du siège				PTFE	PEEK 7	PEEK 8	
DN15	Standard	D50	1	21,5	-	17	3,5 - 10
			2	34,5	11,5	30	4,5 - 10
			3	40	26	40	5,7 - 10
		D80	1	40	40	40	3,5 - 10
2	40		40	40	5,6 - 10		
DN20	Standard	D50	1	6,9	-	3,7	3,5 - 10
			2	12,5	-	9,6	4,5 - 10
			3	19	2,9	15,5	5,7 - 10
		D80	1	40	25	38	3,5 - 10
			2	40	38,5	40	4,4 - 10
			3	40	40	40	5,6 - 10
DN25	Standard	D50	1	2,4	-	-	3,5 - 10
			2	5,7	-	3,2	4,5 - 10
			3	9,1	-	6,6	5,7 - 10
		D80	1	22	9,9	19,5	3,5 - 10
			2	30	17,5	27,5	4,4 - 10
			3	39	27	36,5	5,6 - 10
		D125	1	19	6,7	16,5	1,3 - 10
			2	40	28	38	2,2 - 10
			3	40	40	40	3,1 - 10
DN32	Standard	D50	1	1	-	-	3,5 - 10
			2	3,1	-	1,1	4,5 - 10
			3	5,1	-	3,1	5,7 - 10
		D80	1	12,5	2,7	10,5	3,5 - 10
			2	17	7,3	15	4,4 - 10
			3	22	12,5	20,5	5,6 - 10
		D125	1	10,5	1,1	8,9	1,3 - 10
			2	23,5	14	21,5	2,2 - 10
			3	33,5	24	31,5	3,1 - 10
	D250	4	39	29,5	37	4,0 - 10	
		8	40	40	40	2,7 - 6	
		2	40	-	40	4,5 - 10	
Version détendu	D80	1	40	40	40	3,5 - 10	
		2	40	40	40	4,4 - 10	
		2	40	40	40	4,4 - 10	
DN40	Standard	D50	2	1,9	-	-	4,5 - 10
			3	3,3	-	1,6	5,7 - 10
			1	7,9	-	6,2	3,5 - 10
		D80	2	11	2,8	9,3	4,4 - 10
			3	14	6,2	12,5	5,6 - 10
			1	7	-	5,3	1,3 - 10
		D125	2	15,5	7,4	14	2,2 - 10
			3	22	14	20,5	3,1 - 10
			4	25	16,5	23,5	4,0 - 10
	d16	D250	8	32,5	24	30	2,7 - 6
			12	40	36,5	40	3,7 - 6
			2	40	-	19	4,5 - 10
	Version détendu	D50	3	40	-	40	5,7 - 10
			1	40	-	40	3,5 - 10
		D80	1	40	-	40	3,5 - 10
2			40	40	40	4,4 - 10	

Standard = Standard placement des ressorts

d16: Version renforcée avec tige 16mm

PEEK 7: Joint du siège en PEEK pour applications jusqu'à 160°C

PEEK 8: Joint du siège en PEEK pour applications au-dessus de 160°C

Pour joint souple comme EPDM, FKM, NBR ou Vulkolan les mêmes valeurs pour le PTFE

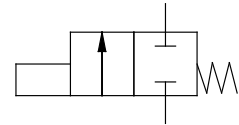
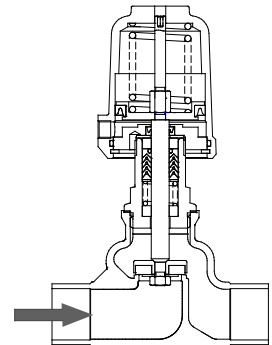

Pressions de commande et de service

NF - normalement fermée, fermeture contre le sens du fluide

Diamètre nominal	Version	Actionneur	Ressorts	Max. pression différentielles [bar]			Pression de pilotage [bar]
				PTFE	PEEK 7	PEEK 8	
Joint du siège							
DN50	Standard	D50	2	1	-	-	4,5 - 10
			3	1,9	-	-	5,7 - 10
		D80	1	4,1	-	2,8	3,5 - 10
			2	5,9	-	4,6	4,4 - 10
		D125	3	7,8	1,2	6,5	5,6 - 10
			1	3,8	-	2,5	1,3 - 10
	d16	D125	2	9	2,4	7,6	2,3 - 10
			3	12,5	6	11	3,1 - 10
		D250	4	13	6,8	12	4,0 - 10
			8	19,5	13	18	2,7 - 6
		D250	12	27,5	21	26	3,7 - 6
			2	31,5	-	-	4,5 - 10
	Version détendu	D50	3	40	-	-	5,7 - 10
			2	40	11	40	4,4 - 10
		D80	3	40	40	40	5,6 - 10
			2	40	40	40	2,2 - 10

= Standard placement des ressorts

d16: Version renforcée avec tige 16mm

PEEK 7: Joint du siège en PEEK pour applications jusqu'à 160°C

PEEK 8: Joint du siège en PEEK pour applications au-dessus de 160°C

Pour joint souple comme EPDM, FKM, NBR ou Vulkolan les mêmes valeurs pour le PTFE

Vanne à siège droit 7017

Pressions de commande et de service

NO - normalement ouverte, fermeture contre le sens du fluide

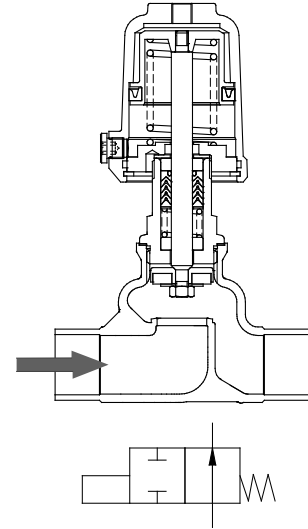

Joint de siège PTFE, EPDM, FKM, NBR ou Vulkollan

Diamètre nominal	Version	Actionneur	Pression différentielle max. [bar] à pression de pilotage disponible [bar]																
			2	2,5	3	3,5	4	4,5	5	5,5	6	6,5	7	7,5	8	8,5	9	9,5	10
DN15	Standard	D50	0	0	6,6	13,5	20,5	27,5	34,5	40	40	24,5	-	-	-	-	-	-	-
		D80	40	40	-	-	-	-	-	-	-	-	-	-	-	-	-	-	-
DN20	Standard	D50	0	0	0,6	4,1	7,6	11	14,5	18	21	24,5	28	31,5	35	38,5	40	40	-
		D80	19,5	28,5	37,5	40	-	-	-	-	-	-	-	-	-	-	-	-	-
DN25	Standard	D50	0	0	0	1,2	3,3	5,3	7,4	9,5	11,5	13,5	15,5	17,5	19,5	21,5	23,5	26	28
		D80	10	15,5	21	26,5	32	37,5	40	40	-	-	-	-	-	-	-	-	-
DN32	Standard	D50	0	0	0	0,3	1,6	2,8	4,1	5,4	6,7	8	9,3	10,5	11,5	13	14	15,5	16,5
		D80	5,6	9	12	15,5	19	22,5	25,5	29	32,5	35,5	39	40	-	-	-	-	-
		D125	24,5	32,5	40	-	-	-	-	-	-	-	-	-	-	-	-	-	-
DN40	Standard	D50	0	0	0	0	0,8	1,7	2,6	3,5	4,4	5,3	6,2	7,1	8	8,9	9,8	10,5	11,5
		D80	3,4	5,8	8,1	10,5	12,5	15	17,5	19,5	22	24,5	26,5	29	31,5	34	36	38,5	40
		D125	16,5	22	28	34	29,5	40	-	-	-	-	-	-	-	-	-	-	-
DN50	Standard	D50	0	0	0	0	0,3	0,8	1,4	2	2,6	3,2	3,7	4,3	4,9	5,5	6	6,6	7,2
		D80	1,7	3,2	4,7	6,2	7,7	9,2	10,5	12	13,5	15	16,5	18	19,5	21	22,5	24	25,5
		D125	10	13,5	17,5	21	25	28,5	32,5	36	40	-	-	-	-	-	-	-	-

d16: version renforcée avec tige 16mm

Actionneur D50: air moteur max. de 1 bar au-dessus air moteur nécessaire

Actionneur D80: air moteur max. de 0,8 bar au-dessus air moteur nécessaire

Actionneur D125 é D250: air moteur max. de 0,5 bar au-dessus air moteur nécessaire

Pressions de commande et de service

NO - normalement ouverte, fermeture contre le sens du fluide

Joint de siège PEEK-8

Diamètre nominal	Version	Actionneur	Pression différentielle max. [bar] à pression de pilotage disponible [bar]																
			2	2,5	3	3,5	4	4,5	5	5,5	6	6,5	7	7,5	8	8,5	9	9,5	10
DN15	Standard	D50	0	0	2	9	16	23	30	37	40	40	-	-	-	-	-	-	-
		D80	39,5	40	-	-	-	-	-	-	-	-	-	-	-	-	-	-	-
DN20	Standard	D50	0	0	0	0,9	4,3	7,8	11	14,5	18	21,5	25	28,5	32	35,5	39	40	40
		D80	16	25	34	40	40	-	-	-	-	-	-	-	-	-	-	-	-
DN25	Standard	D50	0	0	0	0	0,8	2,9	4,9	7	9	11	13	15	17	19	21	23,5	25,5
		D80	7,9	13	18,5	24	29,5	35	40	40	-	-	-	-	-	-	-	-	-
DN32	Standard	D50	0	0	0	0	0	0,9	2,2	3,4	4,7	6	7,3	8,6	9,9	11	12	13,5	15
		D80	3,7	7	10	13,5	17	20,5	23,5	27	30,5	34	37	40	40	-	-	-	-
		D125	22,5	30,5	39	40	-	-	-	-	-	-	-	-	-	-	-	-	-
DN40	Standard	D80	1,8	4,1	6,5	8,8	11	13,5	15,5	18	20,5	23	25	27,5	30	32	34,5	37	39
		D125	15	20,5	26,5	32	38	40	-	-	-	-	-	-	-	-	-	-	-
DN50	Standard	D80	0,3	1,9	3,4	4,9	6,4	7,9	9,4	11	12,5	14	15,5	17	18,5	20	21,5	23	24,5
		D125	8,8	12,5	16	20	23,5	27,5	31	35	38,5	40	-	-	-	-	-	-	-

Joint de siège PEEK-7

Diamètre nominal	Version	Actionneur	Pression différentielle max. [bar] à pression de pilotage disponible [bar]																
			2	2,5	3	3,5	4	4,5	5	5,5	6	6,5	7	7,5	8	8,5	9	9,5	10
DN15	Standard	D50	0	0	0	0	0	4,7	11,5	18,5	25,5	32,5	39,5	40	40	-	-	-	-
		D80	21,5	39,5	40	-	-	-	-	-	-	-	-	-	-	-	-	-	-
DN20	Standard	D50	0	0	0	0	0	0	1,8	5,3	8,8	12	15,5	19	22,5	26	29,5	33	
		D80	3,3	12	21,5	30,5	39,5	40	-	-	-	-	-	-	-	-	-	-	-
DN25	Standard	D80	0	3,3	8,8	14	19,5	25	30,5	35,5	40	40	-	-	-	-	-	-	-
		D125	28	40	-	-	-	-	-	-	-	-	-	-	-	-	-	-	-
DN32	Standard	D80	0	0	2,6	5,9	9,3	12,5	16	19	22,5	26	29,5	32,5	36	39,5	40	-	-
		D125	14,5	23	31	39,5	40	-	-	-	-	-	-	-	-	-	-	-	-
DN40	Standard	D80	0	0	0	2,3	4,6	7	9,3	11,5	14	16	18,5	21	23,5	25,5	28	30,5	32,5
		D125	8,4	14	20	25,5	31,5	37	40	-	-	-	-	-	-	-	-	-	-
DN50	Standard	D80	0	0	0	0	1,1	2,7	4,2	5,7	7,2	8,7	10	11,5	13	14,5	16	17,5	19
		D125	3,6	7,3	11	14,5	18,5	22	26	29,5	33	37	40	-	-	-	-	-	-
		D250	4,5	12	19,5	27	35	40	-	-	-	-	-	-	-	-	-	-	-

d16: version renforcée avec tige 16mm

PEEK 7: Joint du siège en PEEK pour applications jusqu'à 160°C

PEEK 8: Joint du siège en PEEK pour applications au-dessus de 160°C

Actionneur D50: air moteur max. de 1 bar au-dessus air moteur nécessaire

Actionneur D80: air moteur max. de 0,8 bar au-dessus air moteur nécessaire

Actionneur D125 é D250: air moteur max. de 0,5 bar au-dessus air moteur nécessaire

Vanne à siège droit 7017

Pressions de commande et de service

NF - normalement fermée, fermeture avec le sens du fluide

- Vannes à siège droit, NF (normalement fermée), fermeture avec le sens du fluide.
- Application convenant aux fluides gazeux.
- Si utilisation avec fluides liquides risque de „coups de bélier“.

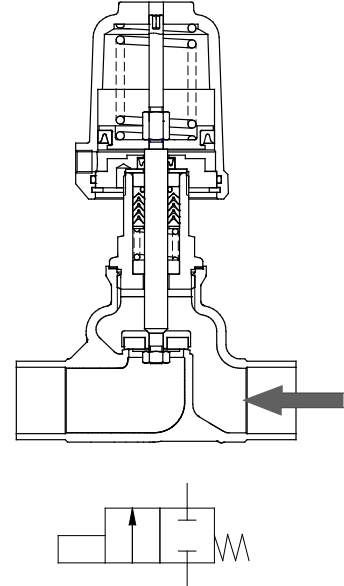

Joint de siège PTFE, EPDM, FKM, NBR ou Vulkolan

Diamètre nominal	Version	Actionneur	Ressorts	Pression différentielle max. [bar] à pression de pilotage disponible [bar]																
				2	2,5	3	3,5	4	4,5	5	5,5	6	6,5	7	7,5	8	8,5	9	9,5	10
DN15	Standard	D50	Standard	0	0	21,5	38,5	40	40	40	40	40	40	40	40	40	40	40	40	40
		D80	Standard	25,5	38,5	40	40	40	40	40	40	40	40	40	40	40	40	40	40	40
DN20	Standard	D50	Standard	0	0	8,7	13,5	18	23	28	33	37,5	40	40	40	40	40	40	40	40
		D80	Standard	25,5	38,5	40	40	40	40	40	40	40	40	40	40	40	40	40	40	40
DN25	Standard	D50	Standard	0	0	5,2	7,7	10	12,5	15	17,5	20	22,5	25	27,5	30	32,5	33	33	33
		D80	Standard	13,5	20	26,5	33	33	33	33	33	33	33	33	33	33	33	33	33	33
DN32	Standard	D50	Standard	0	0	3	4,4	5,9	7,3	8,7	10	11,5	13	14,5	15,5	17	18,5	19	19	19
		D80	Standard	8	11,5	15,5	19	23	26,5	30,5	34	35	35	35	35	35	35	35	35	35
		D125	Standard	28,5	35	35	35	35	35	35	35	35	35	35	35	35	35	35	35	35
DN40	Standard	D50	Standard	0	0	0	2,4	3,4	4,3	5,3	6,3	7,2	8,2	9,2	10	11	12	13	13	13
		D80	Standard	0	5,1	7,7	10	12,5	15	17,5	20	22,5	23	23	23	23	23	23	23	23
		D125	Standard	12,5	18,5	23	23	23	23	23	23	23	23	23	23	23	23	23	23	23
	d16	D125	1	12	18,5	24,5	30,5	37	40	40	40	40	40	40	40	40	40	40	40	
DN50	Standard	D50	Standard	0	0	0	1,4	2	2,6	3,2	3,9	4,5	5,1	5,7	6,3	6,9	7,5	8	8	8
		D80	Standard	0	3,6	5,2	6,8	8,4	10	11,5	13	14,5	15	15	15	15	15	15	15	15
		D125	Standard	8,3	12	15	15	15	15	15	15	15	15	15	15	15	15	15	15	15
	d16	D125	1	8,1	12	15,5	19,5	23,5	27,5	31	35	38	38	38	38	38	38	38	38	

d16: version renforcée avec tige 16mm

Pressions de commande et de service

NF - normalement fermée, fermeture avec le sens du fluide

Joint de siège PEEK-8

Diamètre nominal	Version	Acti-onneur	Res-sorts	Pression différentielle max. [bar] à pression de pilotage disponible [bar]																
				2	2,5	3	3,5	4	4,5	5	5,5	6	6,5	7	7,5	8	8,5	9	9,5	10
DN15	Standard	D50	2	0	0	0	0	4	20,5	37,5	40	40	40	40	40	40	40	40	40	40
DN20	Standard	D50	2	0	0	0	1,1	6	10,5	15,5	20,5	25,5	30	35	40	40	40	40	40	40
		D80	1	0	0	1,8	14,5	27	40	40	40	40	40	40	40	40	40	40	40	40
		125	1	30	33	33	33	33	33	33	33	33	33	33	33	33	33	33	33	33
DN25	Standard	D50	2	0	0	0	2,1	4,6	7,1	9,6	12	14,5	17	19,5	22	24,5	27	29,5	32	33
		D80	1	0	0	2,8	9,4	15,5	22,5	29	33	33	33	33	33	33	33	33	33	33
		D125	1	30	33	33	33	33	33	33	33	33	33	33	33	33	33	33	33	33
DN32	Standard	D50	2	0	0	0	1,3	2,7	4,1	5,6	7	8,5	9,9	11	12,5	14	15,5	17	18,5	19
		D80	1	0	0	2,6	6,4	10	13,5	17,5	21,5	25	29	32,5	35	35	35	35	35	35
		D125	1	18	27	35	35	35	35	35	35	35	35	35	35	35	35	35	35	35
DN40	Standard	D80	1	0	0	2,4	5	7,5	10	12,5	15	17,5	20	22,5	23	23	23	23	23	23
		D125	2	3,2	9,5	15,5	22	23	23	23	23	23	23	23	23	23	23	23	23	23
		d16	2	3	9,2	15	21,5	27,5	34	40	40	40	40	40	40	40	40	40	40	40
DN50	Standard	D80	2	0	0	0,3	1,9	3,5	5,1	6,7	8,2	9,8	11	13	14,5	15	15	15	15	15
		D125	2	2,9	6,8	10,5	14,5	15	15	15	15	15	15	15	15	15	15	15	15	15
	d16	D125	2	2,7	6,6	10,5	14	18	22	26	29,5	33,5	37,5	38	38	38	38	38	38	38
		D250	6	12,5	20,5	28,5	36,5	38	38	38	38	38	38	38	38	38	38	38	38	38

Joint de siège PEEK-7

Diamètre nominal	Version	Acti-onneur	Res-sorts	Pression différentielle max. [bar] à pression de pilotage disponible [bar]																
				2	2,5	3	3,5	4	4,5	5	5,5	6	6,5	7	7,5	8	8,5	9	9,5	10
DN15	Standard	D50	2	0	0	0	0	4	20,5	37,5	40	40	40	40	40	40	40	40	40	40
DN20	Standard	D80	1	0	0	1,8	14,5	27	40	40	40	40	40	40	40	40	40	40	40	40
		125	1	40	40	40	40	40	40	40	40	40	40	40	40	40	40	40	40	40
DN25	Standard	D80	1	0	0	2,8	9,4	15,5	22,5	29	33	33	33	33	33	33	33	33	33	33
		125	1	30	33	33	33	33	33	33	33	33	33	33	33	33	33	33	33	33
DN32	Standard	D80	2	0	0	0	1,2	5	8,8	12,5	16	20	23,5	27,5	31	35	35	35	35	35
		D125	1	18	27	35	35	35	35	35	35	35	35	35	35	35	35	35	35	35
DN40	Standard	D80	2	0	0	0	0,8	3,3	5,8	8,3	10,5	13	15,5	18	20,5	23	25,5	28	30,5	33
		D125	2	3,2	9,5	15,5	22	23	23	23	23	23	23	23	23	23	23	23	23	23
	d16	2	3	9,2	15	21,5	27,5	34	40	40	40	40	40	40	40	40	40	40	40	
DN50	Standard	D125	2	2,9	6,8	10,5	14,5	15	15	15	15	15	15	15	15	15	15	15	15	15
		D125	2	2,7	6,6	10,5	14	18	22	26	29,5	33,5	37,5	38	38	38	38	38	38	38
	d16	6	12,5	20,5	28,5	36,5	38	38	38	38	38	38	38	38	38	38	38	38	38	

d16: version renforcée avec tige 16mm

PEEK 7: Joint du siège en PEEK pour applications jusqu'à 160°C

PEEK 8: Joint du siège en PEEK pour applications au-dessus de 160°C

Vanne à siège droit 7017

Codification

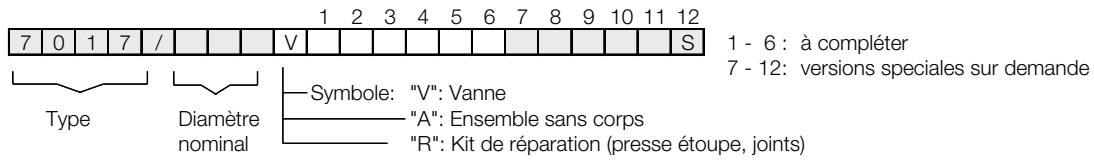

1.	Type de construction	2.	Raccordement	3.	Corps	4.	Joint de siège	5.	Fonction de commande	6.	Tête de commande
0	Vanne à siège droit	H	Embouts à souder selon ISO 1127	2	Acier inox 1.4408	0 1 2 3 5 6 7 8	PTFE FKM EPDM NBR PTFE avec fibre de verre (25%) Vulkollan PEEK PEEK pour applications au dessus de 160°C	0 1	NF (normalement fermée), ferm. avec le sens du fluide NO (normalement ouverte), ferm. contre le sens du fluide NF (normalement fermée), ferm. contre le sens du fluide double effet NF détendu (normalement fermée), contre le sens de fluide	0 1 2 C K M	Piston 50 mm Piston 80 mm Piston 125 mm Membrane D250mm Tête de commande synthétique Ø 50 mm Tête de commande synthétique Ø 80 mm
7.	Ressorts	8.	Pièce intermédiaire	9.	Position du presse étoupe	10.	Température	11.	Accessoires	12.	Autres Versions
- 1 2 3 T W Y	Standard 1 Ressort 2 Ressorts 3 Ressorts 6 Ressorts (D250) 8 Ressorts (D250) 12 Ressorts (D250)	- K	Standard Pièce intermédiaire en inox et tige en version renforcée (16mm)	- 2	Standard Sans espace mort (Garniture en bas)	- H V	Standard Exécution haute température Joint viton conseillé à partir de 140°C	- 1 2 3 4 5 6 7 K M P T	Sans accessoires 1 micro contact auxiliaire 2 micro contacts auxiliaire Commande manuelle en cas d'urgence Commande manuelle auxiliaire Limiteur de course Vanne de pil. DN 2 230 V AC Vanne de pil. DN 2 24 DC 1 contact auxiliaire compact 2 contacts auxiliaires inductifs 10-36 V DC PNP 1 contact auxiliaire inductif 10-36V DC PNP Auxiliaire inductif (compact) 10-36 V DC	S M N	Exécutions spéciales sur demande indicateur de position avec presse étoupe indicateur de position avec connection enfichable

Exemple de commande: 7017/025V0H2021----7

Vanne à siège droite type 7017, diamètre nominal DN25, avec embouts à souder selon ISO 1127, corps en acier inox, joint de siège PTFE, fonction de commande normalement fermée, fermer contre le sens de fluide, tête de commande piston 80mm, ressorts standard, vanne de pil. 24 V DC

Vanne à siège droit 7017

Version standard

Dimensions et Poids

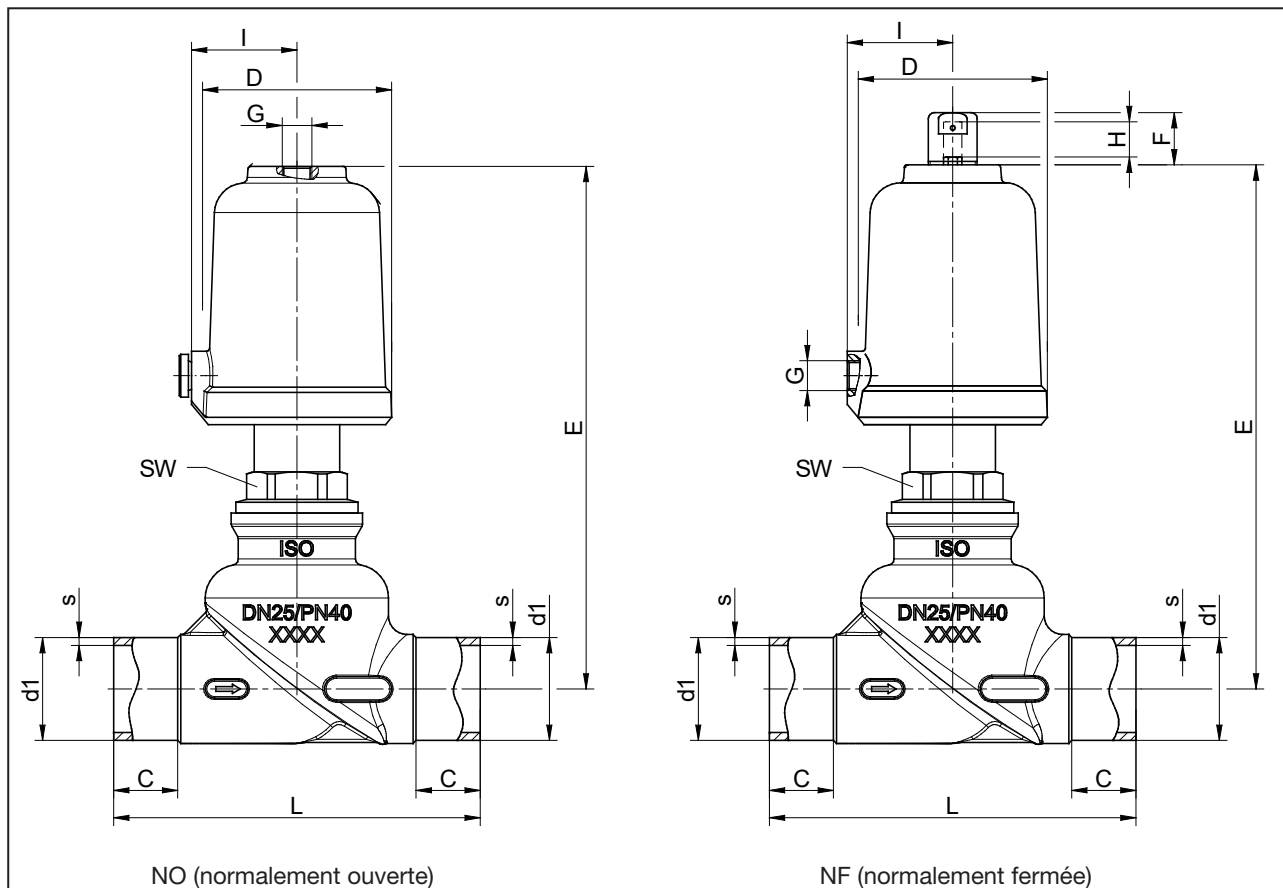

DN	Actionneur	Extrémité à souder selon ISO 1127 - B				D	E	F	G	H (course)	I	SW		Valeur Kvs	Poids kg
		d1	s	C	L							stand.	renfor.		
15	D50	21,3	2	20	95	62	154	16	G1/8"	7	34,5	30	-	4,2	1,1
20	D50	26,9	2,3	22	110	62	163	16	G1/8"	12	34,5	30	-	9	1,2
25	D50	33,7	2,6	21	120	62	173	16	G1/8"	16	34,5	30	-	15	1,4
	D80	33,7	2,6	21	120	96	210	37	G1/4"	16	55	30	-	16	3
32	D50	42,4	2,6	20	140	62	192	16	G1/8"	16	34,5	30	-	23	1,8
	D80	42,4	2,6	20	140	96	231	37	G1/4"	20	55	30	-	24	3,3
	D125	42,4	2,6	20	140	146	256	37	G1/4"	20	80	30	-	24	5,5
40	D50	48,3	2,6	22	160	62	197	16	G1/8"	16	34,5	30	-	33	2,1
	D80	48,3	2,6	22	160	96	236	37	G1/4"	23	55	30	-	35	3,6
	D125	48,3	2,6	22	160	146	261	37	G1/4"	23	80	30	-	35	5,8
50	D50	60,3	2,9	28	190	62	209	16	G1/8"	16	34,5	32	-	46	2,7
	D80	60,3	2,9	28	190	96	248	37	G1/4"	29	55	32	36	47	4,2
	D125	60,3	2,9	28	190	146	273	37	G1/4"	29	80	32	36	47	6,4

Dimensions en mm

Vanne à siège droit 7017

Version renforcée avec actionneur à membrane

Dimensions et Poids

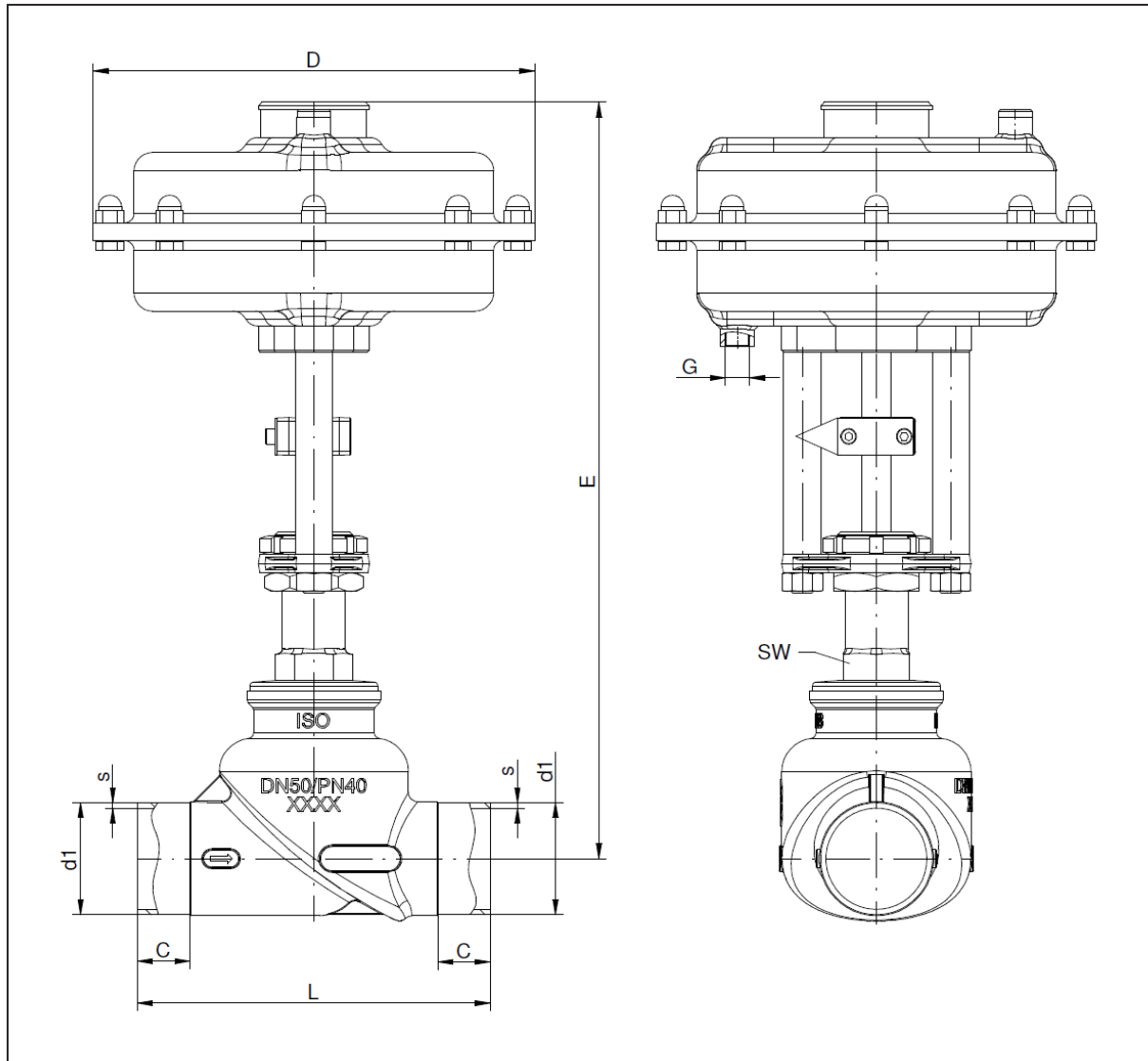

DN	Actionneur	Extrémité à souder selon ISO 1127 - B				D	E	G	H (course)	SW renfor.	Valeur Kvs	Poids kg
		d1	s	C	L							
50	D250	60,3	2,9	28	190	238	408	G1/4"	25	36	47	6,5

Dimensions en mm

Vanne à siège droit 7017

Version détendu

Construction, Dimensions et Poids

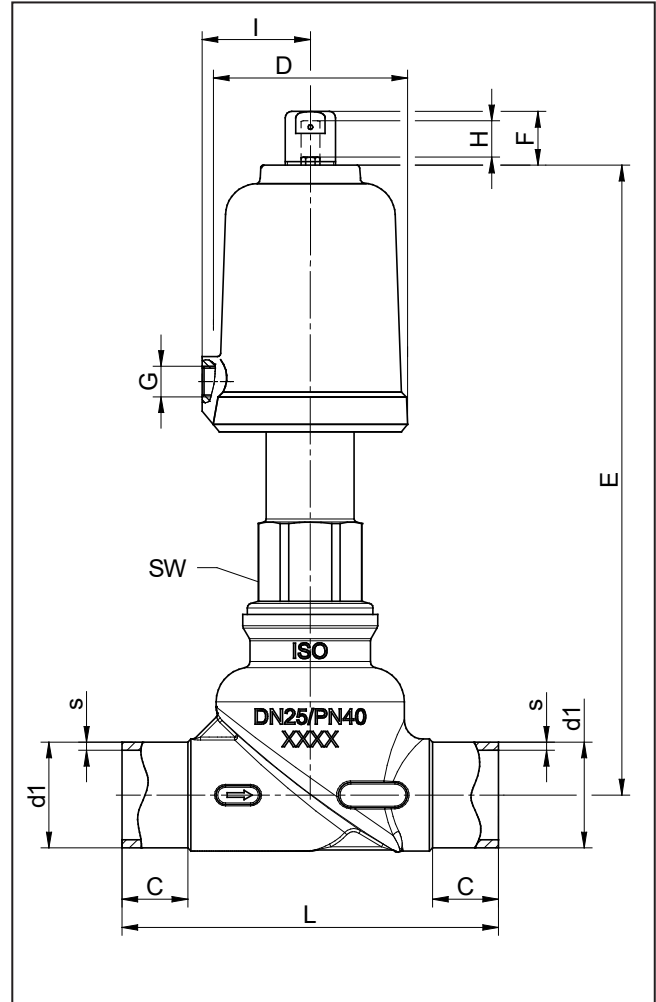
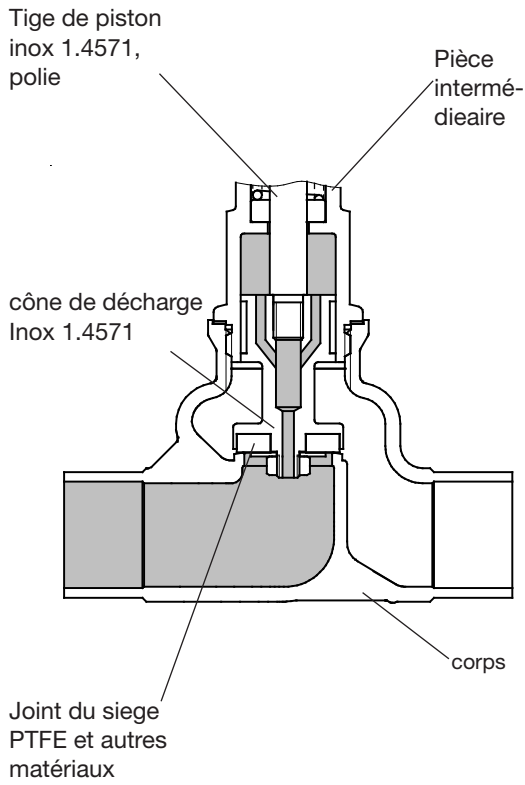

DN	Actionneur	Extrémité à souder selon ISO 1127 - B				D	E	F	G	H (course)	I	SW	Valeur Kvs	Poids kg
		d1	s	C	L									
32	D50	42,4	2,6	20	140	62	214	16	G1/8"	16	34,5	30	23	2,0
	D80	42,4	2,6	20	140	96	253	37	G1/4"	20	55	30	24	3,5
	D125	42,4	2,6	20	140	146	278	37	G1/4"	20	80	30	24	5,7
40	D50	48,3	2,6	22	160	62	224	16	G1/8"	16	34,5	30	33	2,3
	D80	48,3	2,6	22	160	96	263	37	G1/4"	23	55	30	35	3,8
	D125	48,3	2,6	22	160	146	288	37	G1/4"	23	80	30	35	6,0
50	D50	60,3	2,9	28	190	62	243	16	G1/8"	16	34,5	32	46	3,2
	D80	60,3	2,9	28	190	96	282	37	G1/4"	29	55	32	47	4,7
	D125	60,3	2,9	28	190	146	307	37	G1/4"	29	80	32	47	6,9

Dimensions en mm

Vanne à siège droit 7017

Exécution HT220

Dimensions et Poids

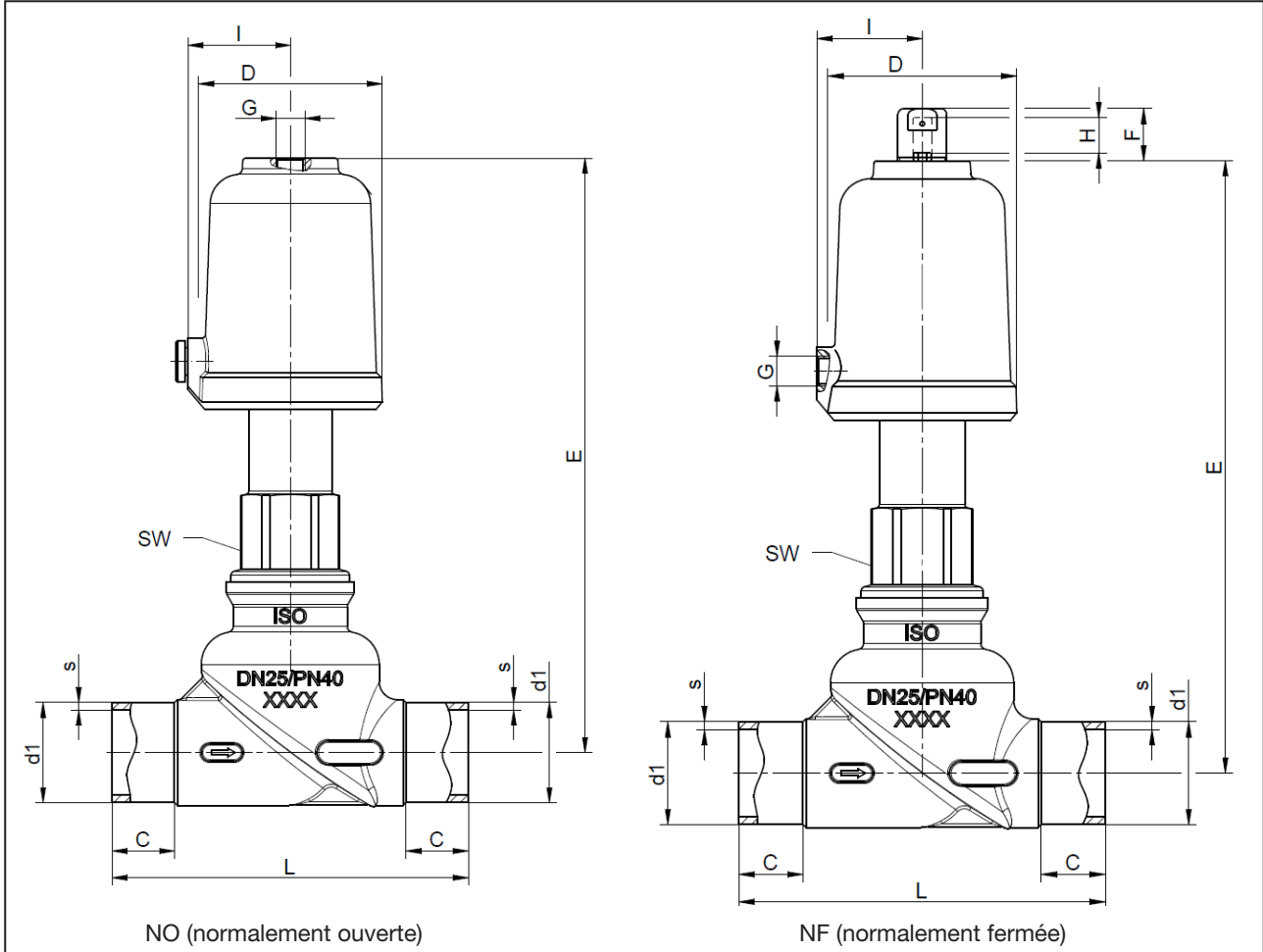

DN	Actionneur	Extrémité à souder selon ISO 1127 - B				D	E	F	G	H (course)	I	SW		Valeur Kvs	Poids kg
		d1	s	C	L							stand.	renfor.		
15	D50	21,3	2	20	95	62	176	16	G1/8"	7	34,5	30	-	4,2	1,2
20	D50	26,9	2,3	22	110	62	185	16	G1/8"	12	34,5	30	-	9	1,3
25	D50	33,7	2,6	21	120	62	195	16	G1/8"	16	34,5	30	-	15	1,5
	D80	33,7	2,6	21	120	96	232	37	G1/4"	16	55	30	-	16	3,1
32	D50	42,4	2,6	20	140	62	214	16	G1/8"	16	34,5	30	-	23	1,9
	D80	42,4	2,6	20	140	96	253	37	G1/4"	20	55	30	-	24	3,4
	D125	42,4	2,6	20	140	146	278	37	G1/4"	20	80	30	-	24	5,6
40	D50	48,3	2,6	22	160	62	219	16	G1/8"	16	34,5	30	-	33	2,2
	D80	48,3	2,6	22	160	96	258	37	G1/4"	23	55	30	-	35	3,7
	D125	48,3	2,6	22	160	146	283	37	G1/4"	23	80	30	-	35	5,9
50	D50	60,3	2,9	28	190	62	231	16	G1/8"	16	34,5	32	-	46	2,8
	D80	60,3	2,9	28	190	96	270	37	G1/4"	29	55	32	36	47	4,3
	D125	60,3	2,9	28	190	146	295	37	G1/4"	29	80	32	36	47	6,5

Dimensions en mm

Les informations contenues dans ce document pourrout faire l'objet de modifications sans préavis et ne sauraient en aucune manière engager Schubert & Salzer Control Systems GmbH.