

# MOSCA®

EXCELLENCE IN STRAPPING SOLUTIONS



photo avec options

**Cercleuse entièrement autom.  
latérale SoniXs MS-6 avec  
convoyeur à rouleaux SoniXs MS-6  
PRO**

## CARACTÉRISTIQUES STANDARDS

- Système de soudure par ultrasons
- Haute qualité d'étanchéité sur les modèles standard 6
- Possibilité de monter le distributeur de manière variable
- Facilité d'utilisation grâce à l'écran tactile
- Les rouleaux en aluminium motorisés électriquement assurent un transport parfait de produits
- Vitesse du transporteur continuellement ajustable de 0,2 à 1,0 m/s
- Positionnement du paquet en augmentant métriquement les distances dans l'entrée
- Dessin ouvert sans couvertures protectrices - CE marqué qui inclut une déclaration de conformité
- Guide latéral dans le transport d'entrée pour guider le produit vers la tête de soudure
- Basse consommation d'énergie

## OPTIONS

- Stabilisateur pneumatique
- Poussoir latérale pneumatique
- Ajustement automatique du serrage du feuillard grâce à la détection de la hauteur du colis
- Signal lumineux de 2 ou 3 lumières avec technologie LED
- Détection du faible niveau de feuillard avec signal sur le panneau de contrôle
- Changement automatique de la bobine de feuillard grâce au double distributeur de feuillard
- Échange de signaux via un contact à 24 broches
- Des coordonnées définissables pour un ajust. rapide des paramètres à l'heure de faire des changements de produit
- Communication total dans le réseau avec RMI inclu. ATR - régulation automatique de la vitesse de l'horloge

## DONNÉES TECHNIQUES

- Cadence: Jusqu'à 30 cycles/minute avec arche 450 x 400mm
- Dimension des arches:  
450 mm x 400 mm / 550 mm x 500 mm  
650 mm x 600 mm / 900 mm x 600 mm  
900 mm x 1400 mm / 900 mm x 1800 mm

# MOSCA®

EXCELLENCE IN STRAPPING SOLUTIONS



photo avec options

**Cercleuse entièrement autom.  
latérale SoniXs MS-6 avec  
convoyeur à rouleaux SoniXs MS-6  
PRO**

- **Taille des rouleaux transporteurs (lxw):**  
990 mm/1180 mm/1470 mm x 690 mm (450)  
990 mm/1180 mm/1470 mm x 790 mm (550)  
990 mm/1180 mm/1470 mm x 890 mm (650)  
990 mm/1180 mm/1470 mm x 1140 mm (900)

- **Hauteur des rouleaux transporteurs:**  
de 330 mm à 530 mm (Standard)  
de 430 mm à 610 mm (Optionnel)  
de 560 mm à 810 mm (Optionnel)  
de 720 mm à 910 mm (Optionnel)

Arche (650 x 600) avec convoyeur à rouleaux (990 x 890) \*photo avec options

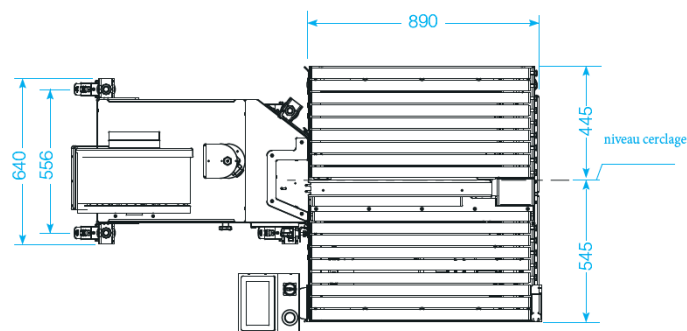

03/19 sauf modifications  
postérieures

- Support bobine: Diamètre noyau: 200 mm  
(406 mm PET)  
Largeur noyau: 190 mm  
(150 mm PET)

## DONNÉES ÉLECTRIQUES

- Tension: 100-240V, 50/60 Hz,  
1L+N+PE
- Consommation: env. 0,5 kVA
- Poids: de 335 kg à 480kg

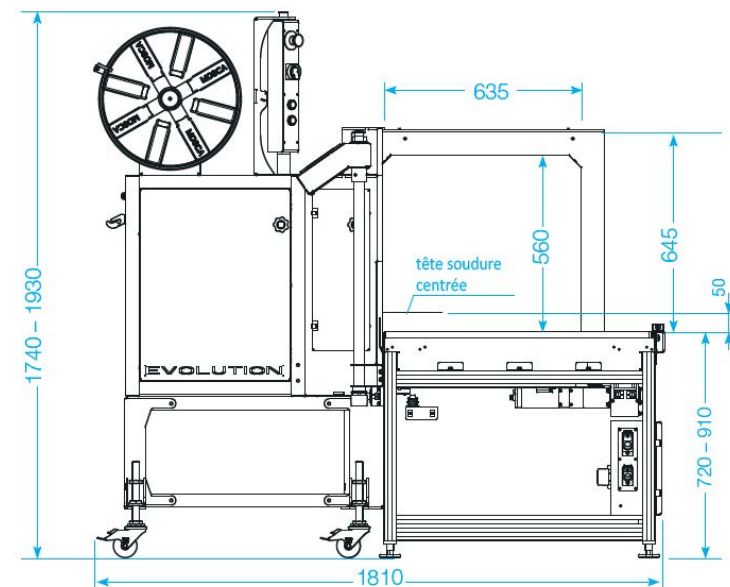

# MOSCA®

EXCELLENCE IN STRAPPING SOLUTIONS



Cercleuse entièrement autom.  
latérale SoniXs MS-6 avec  
convoyeur à rouleaux SoniXs MS-6  
BASE

Système de cerclage par ultrasons **SONIXS**

La tête de cerclage SoniXs, brevetée par Mosca est:

- Extrêmement rapide, ne requiert pas de temps de chauffe, ce qui permet d'éliminer le temps de mise en oeuvre et ainsi d'augmenter la productivité
- D'une très haute résistance, et peut être utilisée avec du feuillard PP et PET sans qu'il n'y ait besoin de procéder à des réglages mécaniques

- Ne se détériore pas et ne pollue quasiment pas. Elle dispose de roulements linéaires, de moteurs DC sans brosses, n'émet pas d'odeurs et n'émet que très peu de bruit
- Extrêmement résistante. Le sonotrode breveté par Mosca garantit des soudures de haute résistance. La résistance de la soudure supporte jusqu'à 85% de celle du feuillard
- Est d'une extrême facilité d'utilisation.

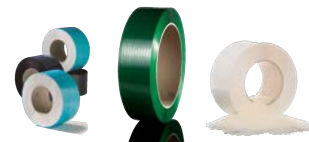

**Nous sommes également fabricant de feuillard**

Téléchargez notre catalogue de feuillard  
<http://bit.ly/FeuillardMosca>

**Avantages de souscrire notre service technique**

Téléchargez notre magazine ONE SERVICE  
[bit.ly/MagazineOneService](http://bit.ly/MagazineOneService)



**Pour vous tenir à jour de nos dernières nouveautés, suivez-nous sur les réseaux sociaux**



<http://bit.ly/YoutubeMosca>



<http://bit.ly/LinkedinMoscaEmballage>

<http://bit.ly/LinkedinMosca>



**MOSCA EMBALLAGE SASU**

**LOGNES, PARIS**

18 rue des Campanules. ZI Le Mandinet  
77185 Lognes, Paris  
Téléphone: Tel.: +33 (0)5 53 70 22 38  
Fax: 0034 934 692 899  
E-mail: [info.fr@mosca.com](mailto:info.fr@mosca.com) | Internet: <http://www.mosca.com>

**MOSCA DIRECT SPAIN | POUR L'AFRIQUE**

**MONTGAT, BARCELONE**

Vial les Pedreres, sector B. C/ Industria, 8  
08390 Montgat (Barcelona)  
Teléfono (+34) 93 469 01 23  
Fax: (+34) 93 469 28 99  
E-Mail: [info.es@mosca.com](mailto:info.es@mosca.com) | Internet: [www.mosca.com](http://www.mosca.com)