

MOSCA®

EXCELLENCE IN STRAPPING SOLUTIONS



photo avec options

Cercleuse pour palettes automatiques avec banderoleuse intégrée KZV-111-COMBI

CARACTÉRISTIQUES STANDARDS

KZV-111 modèle standard

- Tête de soudure montée sur la partie supérieure
- 1 KSR pour la mise sous film et une arche verticale
- Lance de feuillard mobile pour le cerclage de marchandises palettisées.
- Construction de colonne simple jusqu'à 2,000 mm
- Construction de 2 colonnes de largeur de jusqu'à
- 2,000/2,400 mm avec pression

OPTIONS

- Ajustement automatique de la hauteur de la presse à celle du paquet
- Tête flottante
- Disp.de détection de paquet intégré à la presse permettant le cerclage sans que la presse n'exerce de pression sur le paquet
- Système de soudure à ultrasons **SONIXS**
- Pression max. 20000 N (2- Construction de colonnes)
- Distributeurs de feuillard séparés
- Système de raccordement BSC

TYPES

- KZV-111-20 banderoleuse incl. 1800
- KZV-111-20 P20 banderoleuse incl. 1800
- KZV-111-24 banderoleuse incl. 2200
- KZV-111-24 P20 banderoleuse incl. 2200

CARACTÉRISTIQUES STANDARDS

Banderoleuse

- \varnothing de la table tournante de \varnothing 1800 ou 2200 mm
- Charge max. de la table tournante : 3000 kg
- Taille de la palette en fonction des dimensions de la table
- Hauteur max. banderoleuse (palette incl.): 2400 mm
- Capteur optique pour le scan de la hauteur des palettes
- Démarrage et arrêt progressif de la fréquence de rotation
- Table tournante
- Vitesse contrôlée par fréquence de la table tournante
- Vitesse contrôlée par fréquence de la glissière de levage
- Arrêt de la plaque tournante en position de démarrage
- Facile d'utilisation

MOSCA®

EXCELLENCE IN STRAPPING SOLUTIONS

photo avec options



Cercluse pour palettes automatiques avec banderoleuse intégrée KZV-111-COMBI

DONNÉES TECHNIQUES

- Cadence: Jusqu'à 40 palettes/h; double cerclage vertical en fonction de la taille
- Feuillard: Feuillard PET de 9,5 à 15,5 mm
SoniXs: de 9,5 mm à 12 mm
- Tension feuillard: 250 – 2500 N, infiniment ajustable
- Alimentation feuillard: 4,6 m/sec

DONNÉES ÉLECTRIQUES

- Tension: 400 V, 50 Hz, 3 PH/N/PE,
- Consommation: 6,6 KVA
- Poids: de 335 kg à 480kg

POIDS

- Cercluse de palette: 1200 kg
- Banderoleuse: 1000 kg

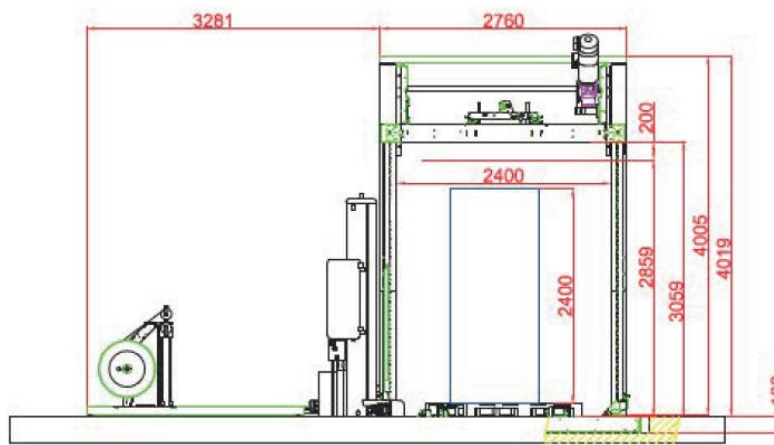

03 / 17 sauf modifications postérieures

FILM

- Qualité du film : LLDPE-Film, 23 µ

Dimensions du film:

- Diamètre du moyeu: 76 mm
- Longueur de la bobine: 500 mm
- Diamètre de la bobine : 250 mm

PROGRAMMES D'EMBALLAGE RÉGLABLES

- Double emballage
- Emballage simple de la partie supérieure
- Emballage simple de la partie inférieure
- Double emballage avec film supérieur

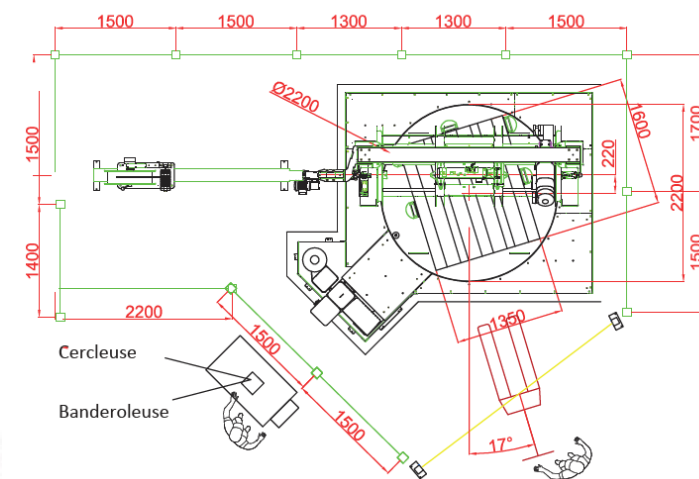

KZV-111-24 P20 banderoleuse incl. 2200 (photo avec options)

MOSCA®

EXCELLENCE IN STRAPPING SOLUTIONS



**Cercluse pour palettes
automatiques avec banderoleuse
intégrée KZV-111-COMBI**

Système de cerclage par ultrasons **SONIXS**

La tête de cerclage SoniXs, brevetée par Mosca est:

- Extrêmement rapide, ne requiert pas de temps de chauffe, ce qui permet d'éliminer le temps de mise en oeuvre et ainsi d'augmenter la productivité
- D'une très haute résistance, et peut être utilisée avec du feillard PP et PET sans qu'il n'y ait besoin de procéder à des réglages mécaniques

- Ne se détériore pas et ne pollue quasiment pas. Elle dispose de roulements linéaires, de moteurs DC sans brosses, n'émet pas d'odeurs et n'émet que très peu de bruit
- Extrêmement résistante. Le sonotrode breveté par Mosca garantit des soudures de haute résistance. La résistance de la soudure supporte jusqu'à 85% de celle du feillard
- Est d'une extrême facilité d'utilisation.

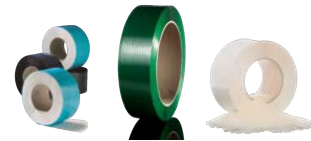

**Nous sommes également fabricant
de feillard**

Téléchargez notre catalogue de feillard
<http://bit.ly/FeuillardMosca>

**Avantages de souscrire notre service
technique**

Téléchargez notre magazine ONE SERVICE
bit.ly/MagazineOneService



**Pour vous tenir à jour de nos
dernières nouveautés, suivez-nous
sur les réseaux sociaux**



<http://bit.ly/YouTubeMosca>



<http://bit.ly/LinkedinMoscaEmballage>

<http://bit.ly/LinkedinMosca>



MOSCA EMBALLAGE SASU

LOGNES, PARIS

18 rue des Campanules. ZI Le Mandinet
77185 Lognes, Paris
Téléphone: Tel.: +33 (0)5 53 70 22 38
Fax: 0034 934 692 899
E-mail: info.fr@mosca.com | Internet: <http://www.mosca.com>

MOSCA DIRECT SPAIN | POUR L'AFRIQUE

MONTGAT, BARCELONE

Vial les Pedreres, sector B. C/ Industria, 8
08390 Montgat (Barcelona)
Teléfono (+34) 93 469 01 23
Fax: (+34) 93 469 28 99
E-Mail: info.es@mosca.com | Internet: www.mosca.com