

MOSCA®

EXCELLENCE IN STRAPPING SOLUTIONS



photo avec options

Machine cerceuse full-automatique en ligne MCB-2 avec système de cadrage automatique

CARACTÉRISTIQUES STANDARD

- PLC de contrôle Siemens, type S7 avec panneau tactile
- Siemens MP277
- Fonction de cadrage et bandes intégrées
- Configuration du système automatisé, ajustage aux dimensions du premier paquet du nouveau format
- Contrôle des 5 côtés permettant un parfait cadrage pour paquets uniformes
- Fonction électrique, cadrage de fréquences variables contrôlé et rouleaux-transporteurs en amont/aval qui permettent un transport adéquat
- Capacité jusqu'à 90 mm hors du centre du paquet (en tronçon de 30 mm), permettant un parfait travail pour paquets de différentes mesures
- Presse électromécanique
- Travail en direction du paquet, en ligne avec flûtes
- Un propulseur conduit le paquet jusqu'à mise en place du feuillard de trois côtés. Un bras oscillant passe par le 4ème côté complétant le cycle et activant la soudure par chaleur
- Tension électromécanique
- Technologie DC avec moteurs sans brosse pour le bras oscillant et avant-train soudeur

- Système de soudure par chaleur avec contrôle de température permettant d'atteindre la température en 10 secondes

OPTIONS

- Table de sortie motorisée. 6 bandes motorisées pour un parfait transport et une augmentation de la productivité
- Ajustage central dans la machine. Permet l'intégration dans les rouleaux transporteurs. Utile pour le cerclage non centré
- Lumière indiquant fin du travail ou pannes
- Table d'introduction en ligne s'ajustant parfaitement à la MCB-2 et garantissant une haute efficacité pour le remplacement d'activité
- Couleur spéciale
- Hauteur bande > 1040 mm



<http://bit.ly/VidéoCerceuseMCB-2>

MOSCA®

EXCELLENCE IN STRAPPING SOLUTIONS



photo avec options

Machine cerceuse full-automatique en ligne MCB-2 avec système de cadrage automatique

DONNÉES TECHNIQUES

- Cadence: Jusqu'à 27 paquets / minute
- Feuillard: PP de 5, 6, 8 ou 9 mm
- Suport bobine: Diamètre mandrin: 200 mm
Largeur mandrin: 190 mm
- Mesures:

	1300	1600
Longueur min.	170 mm*	170 mm *
Longueur max.	1300 mm**	1300 mm**
Largeur min.	170 mm	170 mm
Largeur max.	1300 mm	1600 mm
Hauteur min.	40 mm	40 mm
Hauteur max.	350 mm	350 mm

*Pour les petits paquets de 170 à 240 mm il est obligatoire d'ajouter

l'option "système de transport pour les petits paquets".

**Longueur 1300 mm possible seulement avec un poussoir

DONNÉES ÉLECTRIQUES

- Voltage: 400V(415,440) 50/60Hz
3 PH 16ACEE
- Puissance: env. 4 kVA
- Hauteur transporteur: 800 - 1040 mm
- Couleur: Arc RAL 5010
Panneau et protections RAL 7035 gris
- Poids: 1500 Kg (modèle 1300)

DESSIN TECHNIQUE MCB-2 LARGEUR NOMINAL 1300 MM

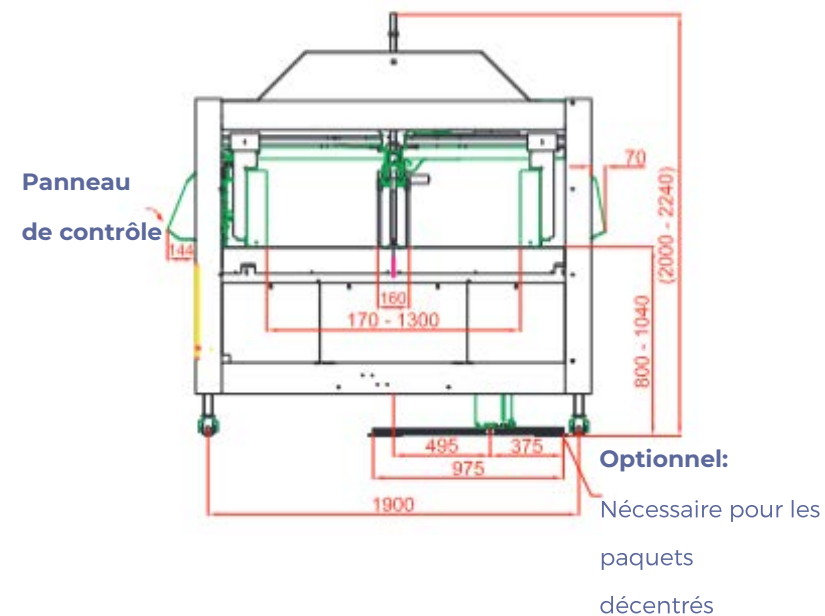

<http://bit.ly/VidéoCerceuseMCB-2>

MOSCA®

EXCELLENCE IN STRAPPING SOLUTIONS

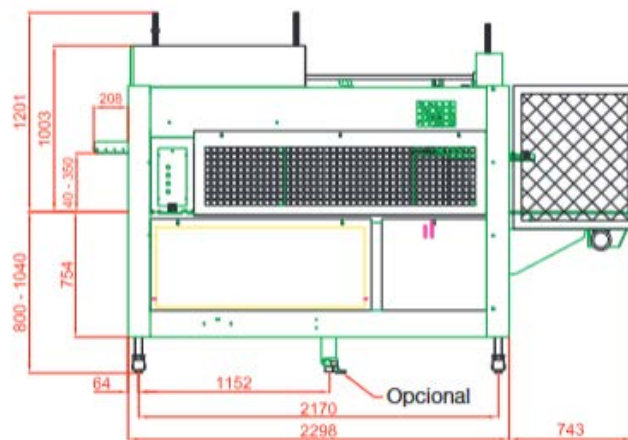

photo avec options

Machine cerceuse full-automatique en ligne MCB-2 avec système de cadrage automatique



<http://bit.ly/VidéoCerceuseMCB-2>



10 /14 modifications réserver

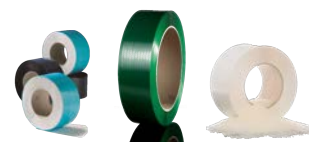
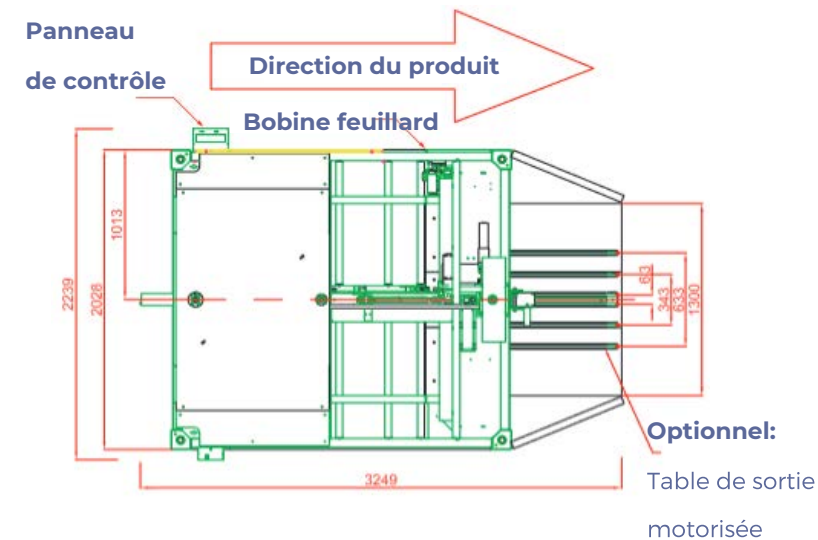

Nous sommes également fabricant de feuilard

Téléchargez notre catalogue de feuilard
<http://bit.ly/FeuilardMosca>

Avantages de souscrire notre service technique

Téléchargez notre magazine ONE SERVICE
bit.ly/MagazineOneService



Pour vous tenir à jour de nos dernières nouveautés, suivez-nous sur les réseaux sociaux



<http://bit.ly/YouTubeMosca>



<http://bit.ly/LinkedInMoscaEmballage>

<http://bit.ly/LinkedInMosca>



MOSCA EMBALLAGE SASU

LOGNES, PARIS

18 rue des Campanules. ZI Le Mandinet
77185 Lognes. Paris
Téléphone: Tel.: +33 (0)5 53 70 22 38
Fax: 0034 934 692 899
E-mail: info.fr@mosca.com | Internet: <http://www.mosca.com>

MOSCA DIRECT SPAIN | POUR L'AFRIQUE

MONTGAT, BARCELONE

Vial les Pedreres, sector B. C/ Industria, 8
08390 Montgat (Barcelona)
Téléfono (+34) 93 469 01 23
Fax: (+34) 93 469 28 99
E-Mail: info.es@mosca.com | Internet: www.mosca.com