

MOSCA®

EXCELLENCE IN STRAPPING SOLUTIONS



Cercleuse full-automatique EVOLUTION SoniXs MP-6B à bandes

CARACTÉRISTIQUES STANDARDS

- Soudure par ultrasons avec auto-calibration électronique
- Haute qualité d'étanchéité dans modèles standard 6
- Accès facile et démontage complet du guide feuillard sans outil
- Mouvements mécaniques entraînés par moteurs "brushless" sans usure
- Pupitre de commande rotatif à 180°
- Réglage tension feuillard par simple potentiomètre
- Tension programmable du feuillard
- Réglage de la vitesse au moyen d'un variateur de fréquence
- Compteur de cycles intégrés sur panneau de contrôle
- Changement aisé de la bobine
- Enfilage automatique du feuillard
- Changement latéral et de face de la bobine du feuillard
- Détection de fin de feuillard avec éjection du brin restant
- Éjection autom.de la boucle de feuillard en cas de cerclage à vide
- Basse consommation d'énergie
- Mode en veille
- Machine fixée sur 4 roues dont 2 disposant d'un frein
- Marqué CE de fabrication
- Structure de la machine bleue gentiane RAL 5010
- Facile utilisation moyennant panneau de contrôle

- Table avec une charnière frontale pour un accès facile
- Contacts libres de potentiel pour connexion avec d'autres machines en série (entrée et sortie)
- Vitesse bande de transport réglable de 0 à 1 m/seg.
- Ajustement des paramètres de cerclage
- Sélecteur pour cerclage simple, double ou multiple

OPTIONS

- Stabilisateur
- Extension de la table
- Boules ou rouleaux dans la plaque de table
- Ajustement automatique de la tension du feuillard à travers la détection de la hauteur du paquet
- Hauteur de table abaissée (730 - 835 mm)
- Indication de fin du feuillard sur panneau de contrôle
- 4 roues giratoires
- Colonne lumineuse (Orange = fin de feuillard - Rouge = machine en défaut)
- Tube de protection flexible pour le câble de courant
- Signal d'interéchange avec contacte de 16 broches
- Rouleaux additionnels à l'entrée et à la sortie
- Dispositif pour identifier si le paquet contient couvercle
- Guide pour le positionnement correcte du feuillard
- Guídes latéraux pour le produit
- Couleur spéciale selon gamme RAL



<http://bit.ly/VideoCercleuseMP-6>

MOSCA®

EXCELLENCE IN STRAPPING SOLUTIONS



Cercleuse full-automatique EVOLUTION SoniXs MP-6B à bandes



<http://bit.ly/VideoCercleuseMP-6>

DONNÉES TECHNIQUES

- Cadence: jusqu' à 35 cycles / minute
- Mesures arc: 600 mm x 600 mm
800 mm x 600 mm
1000 mm x 800 mm
- Feuillard: PP de 5, 6, 8, 9, 10 ou 12 mm
- Support bobine: Diamètre moyeu: 200 mm
Largeur moyeu: 190 mm

ÉLECTRICITÉ

- Voltage: 230 V, 50/60 Hz, 1PH
- Consommation: env. 0,25 kW
- Tête cerclage: Standard 3
- Poids: 260 kg (avec mesure arc 600x600 mm)

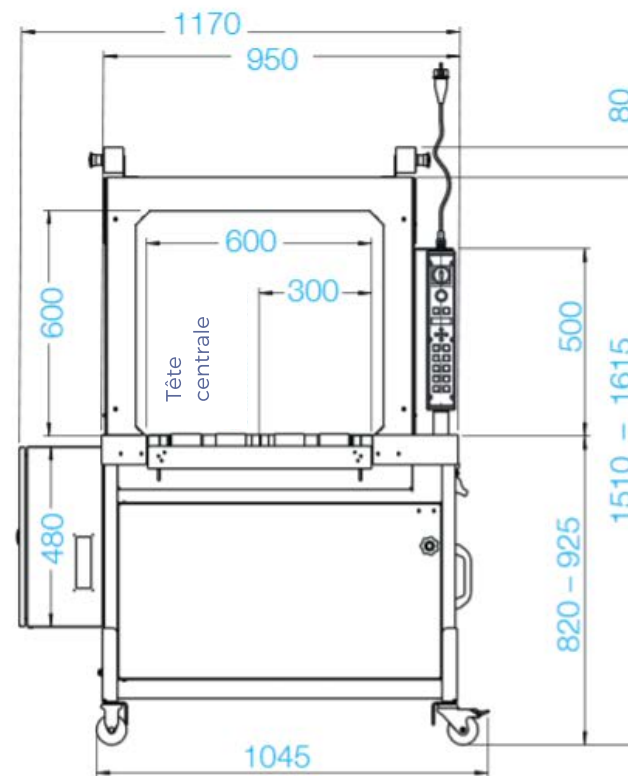
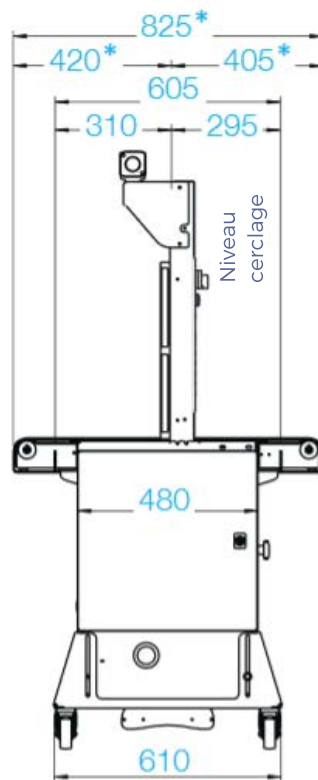

*Mesures diverses avec option d'extension de la table pour MP-6 (600 x 600 mm)

04 / 16 Réserve de modifications

MOSCA®

EXCELLENCE IN STRAPPING SOLUTIONS



Cercluse full-automatique EVOLUTION SoniXs MP-6B à bandes



<http://bit.ly/VideoCercluseMP-6>

Système de cerclage par ultrasons



La tête de cerclage SoniXs, brevetée par Mosca est:

- Extrêmement rapide, ne requiert pas de temps de chauffe, ce qui permet d'éliminer le temps de mise en oeuvre et ainsi d'augmenter la productivité
- D'une très haute résistance, et peut être utilisée avec du feuillard PP et PET sans qu'il n'y ait besoin de procéder à des réglages mécaniques

- Ne se détériore pas et ne pollue quasiment pas. Elle dispose de roulements linéaires, de moteurs DC sans brosses, n'émet pas d'odeurs et n'émet que très peu de bruit
- Extrêmement résistante. Le sonotrode breveté par Mosca garantit des soudures de haute résistance. La résistance de la soudure supporte jusqu'à 85% de celle du feuillard
- Est d'une extrême facilité d'utilisation.

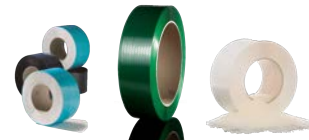

**Nous sommes également fabricant
de feuillard**

Téléchargez notre catalogue de feuillard
<http://bit.ly/FeuillardMosca>

**Avantages de souscrire notre service
technique**

Téléchargez notre magazine ONE SERVICE
bit.ly/MagazineOneService



**Pour vous tenir à jour de nos
dernières nouveautés, suivez-nous
sur les réseaux sociaux**



<http://bit.ly/YouTubeMosca>



<http://bit.ly/LinkedinMoscaEmballage>

<http://bit.ly/LinkedinMosca>



MOSCA EMBALLAGE SASU

LOGNES, PARIS

18 rue des Campanules. ZI Le Mandinet
77185 Lognes, Paris
Téléphone: Tel.: +33 (0)5 53 70 22 38
Fax: 0034 934 692 899
E-mail: info.fr@mosca.com | Internet: <http://www.mosca.com>

MOSCA DIRECT SPAIN | POUR L'AFRIQUE

MONTGAT, BARCELONE

Vial les Pedreres, sector B. C/ Industria, 8
08390 Montgat (Barcelona)
Teléfono (+34) 93 469 01 23
Fax: (+34) 93 469 28 99
E-Mail: info.es@mosca.com | Internet: www.mosca.com