

ELECTROAIMANT DE LEVAGE CIRCULAIRE BREVETE

CMPAF

CHPAF



DOMAINE D'APPLICATION

Nos séries brevetées **CMPAF** et **CHPAF** sont des électroaimants circulaires de moyennes et hautes performances équipés de **double bobinage concentrique** et de **3 pôles**.

Ils sont recommandés pour la manutention de produits en vrac en grande quantité :

- mitrilles légères issues de l'usinage,
- mitrilles moyennes provenant du broyage de métaux,
- mitrilles lourdes provenant de chutes industrielles ou de cisaillages,
- mélanges issus de chutes industrielles, de résidus de fonderie de fonte ou d'acier.

Leur robustesse et leur **étanchéité** les prédestinent aux applications extérieures, en ambiance difficile, telles que :

- parc à mitrilles d'aciéries électriques et de convertisseurs,
- chargement et déchargement de camions et de wagons chez les recycleurs de métaux et les sidérurgistes,
- préparation des enfournements en fonderie.

DESCRIPTIF TECHNIQUE

Les **CMPAF** et **CHPAF** sont constitués d'une carcasse monobloc en acier coulé protégeant le **double bobinage breveté**. Les principaux éléments constitutifs sont :

- une carcasse coulée, nervurée, en acier à haute perméabilité magnétique. Les emboîtements mécaniques et surfaces de pose sont usinés pour un meilleur reconditionnement des aimants,
- trois doubles oreilles de suspension avec axes et rondelles

- un double bobinage concentrique à isolation renforcée,
- un plateau d'usure en acier manganosilicieux amagnétique. Cette pièce de haute résistance est épaulée et maintenue par circlips,
- une résine de remplissage bloquant et isolant la bobine dans la carcasse (classe H ou C selon exécution)
- un double boîtier électrique coulé dans la masse permettant le raccordement externe tout en protégeant les bobinages internes. Un pare-choc coulé avec la carcasse les protège des chocs mécaniques latéraux.

MODALITÉ D'INSTALLATION

Les **CMPAF** et **CHPAF** s'installent sur tout engin de levage (pont roulant, grue, portique...). Employés unitairement, ils sont suspendus par une chaîne à trois brins à anneau commun.

La connexion électrique est assurée par un câble à 3 conducteurs de forte section protégé extérieurement.

SPÉCIFICATIONS

Les performances varient selon divers paramètres :

- caractéristiques des produits à traiter,
- caractéristiques des éléments ferromagnétiques à lever,
- température des produits, L'incidence de la densité apparente sur la capacité de levage est détaillée dans la courbe au verso.

Cinq types de CMPAF et de CHPAF sont proposés selon leur diamètre :

1500, 1650, 1800, 2000, 2200 mm.

LE BREVET

Le brevet Andrin consiste à diviser le bobinage en 2 bobines concentriques séparées par un pôle intermédiaire en acier. Les résultantes sont un champ magnétique unique plus large et plus profond avec une meilleure dissipation thermique.

LES PLUS



- Carcasse étanche en acier coulé extrêmement résistante aux chocs et à l'usure,
- Protection du circuit magnétique contre les particules externes et l'humidité,
- Champ magnétique à répartition améliorée par le brevet pour augmenter la prise sur le diamètre extérieur de l'aimant,
- Dissipation thermique grâce au rainurage et au système à 3 pôles,
- Double boîtier de connexion,
- Régime de fonctionnement : de 50% à 75% selon les exécutions,
- Capacité de levage accrue de 10 à 12% face aux exécutions conventionnelles.

MODE D'USAGE

Aucun entretien ni maintenance spécifique ne sont nécessaires hormis une vérification périodique des connexions électriques, des liaisons de suspension et de la carcasse.

CARACTERISTIQUES TECHNIQUES

CMPAF – CHPAF

Nous assurons le SAV toutes marques et tous types d'appareils.

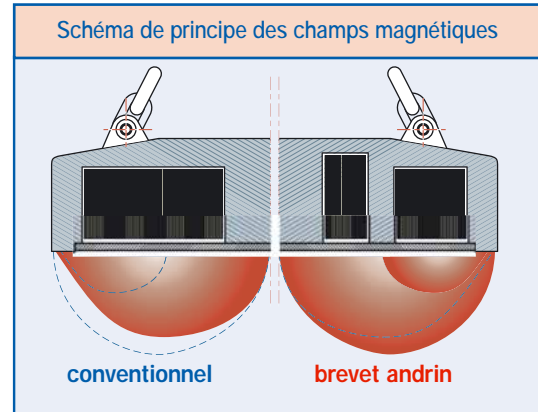
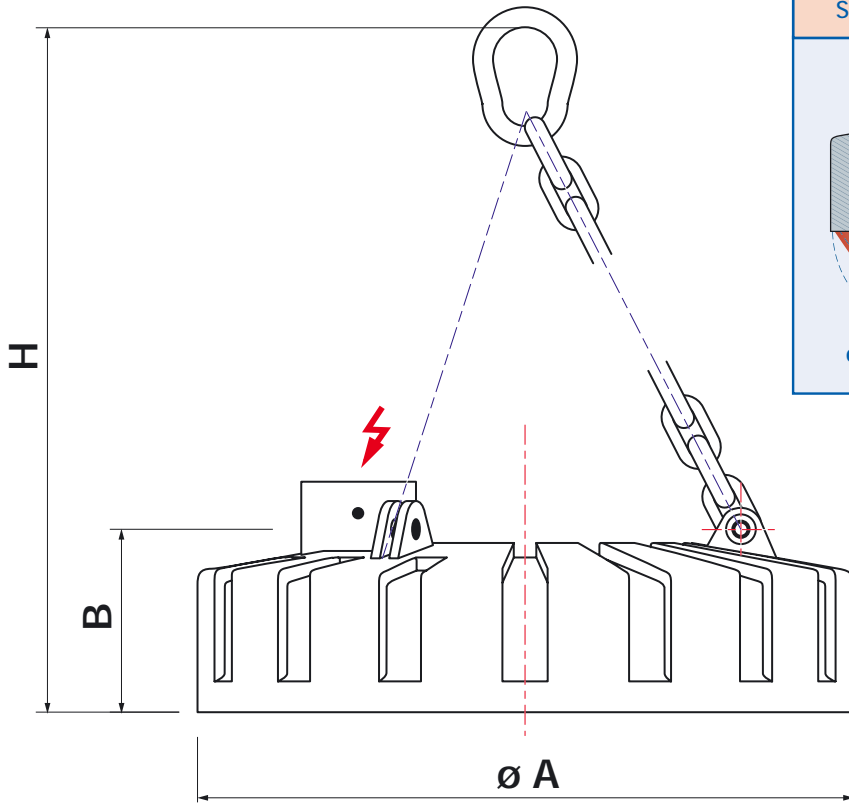

TYPE	Masse kg	Puissance aimant à 20° kW	Tension VCC	Dimensions (mm)			Capacité de levage kg				
				A	B	H	brame -	boule casse fonte	tourneures 0.2-1.0 t/m³	mit.légère 1.0-3.0 t/m³	gueuses 3.0-4.5 t/m³
CMPAF 150	2520	16	220	1500	423	1500	28000	9000	260-670	670-1085	1085-2000
CMPAF 165	3260	20	-	1650	439	1700	33500	11000	360-915	915-1490	1490-2740
CMPAF 180	4090	23	-	1800	450	1710	40000	13000	435-1115	1115-1800	1800-3300
CMPAF 200	5460	27	-	2000	475	1735	49500	15000	495-1295	1295-2100	2100-3950
CMPAF 220	7060	32	-	2200	520	2300	60000	16000	585-1485	1485-2400	2400-4850
CHPAF 150	3600	19	-	1500	560	1640	36800	11000	310-880	880-1450	1450-2630
CHPAF 165	4750	22	-	1650	605	1860	44500	13000	430-1200	1200-1990	1990-3600
CHPAF 180	6600	25	-	1800	655	1915	53000	15000	520-1460	1460-2410	2410-4360
CHPAF 200	8800	30	-	2000	710	2500	65500	18000	630-1750	1750-2900	2900-5100
CHPAF 220	11000	36	-	2200	660	2400	87000	20000	760-2050	2050-3460	3460-5950

Les capacités de levage ci-dessus sont indiquées pour de bonnes conditions de prise et pour une température de régime atteinte avec un facteur de marche de 60%.

OPTIONS

- Connecteurs électriques
- Appareillage électrique de commande, contrôle et sécurité (contacteur ou variante statique)
- Tension spécifique
- Recharge à haute dureté des faces de pose
- Chaînes indépendantes pour stabilisation
- Autres dimensions sur mesure jusqu'à 3000 mm de diamètre
- Serie spéciale pour manipulation de produit chaud
- Version étanche
- Cerclage de protection
- Série spéciale renforcée pour manutention de boules casse-fonte (version CHPA-R non breveté une seule bobine)



GRAPHIQUE DES CAPACITES MOYENNES DE LEVAGE EN FONCTION DE LA DENSITE DU MATERIEL EN VRAC

Selon normes NFC 79-300 (44-4-2)

CHPAF

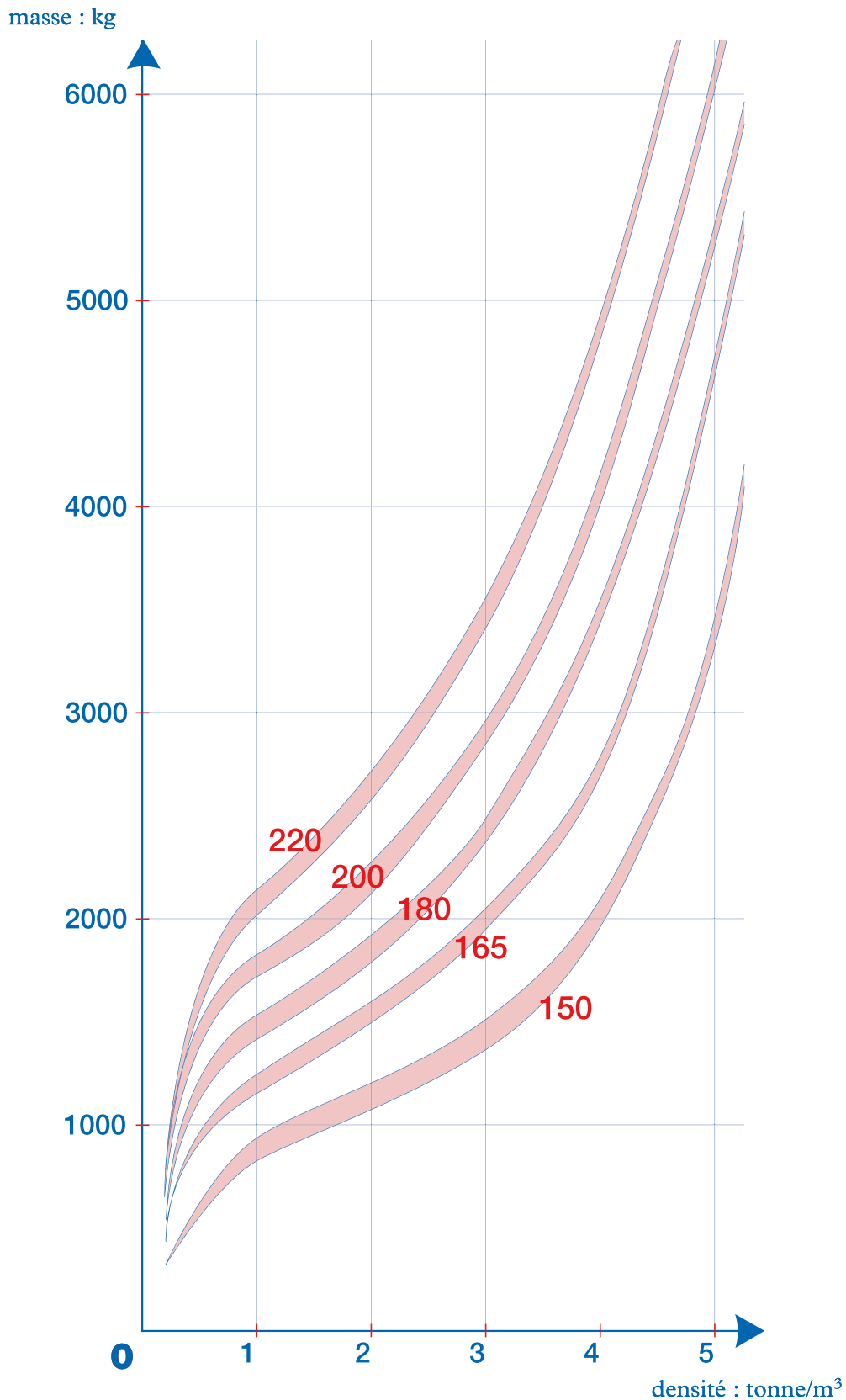

Les capacités de levage ci-dessus sont indiquées pour de bonnes conditions de prise. Elles sont la moyenne de 5 levées pour une température de régime atteinte avec un facteur de marche de 60%.

GRAPHIQUE DES CAPACITES MOYENNES DE LEVAGE EN FONCTION DE LA DENSITE DU MATERIEL EN VRAC

Selon normes NFC 79-300 (44-4-2)

CMPAF

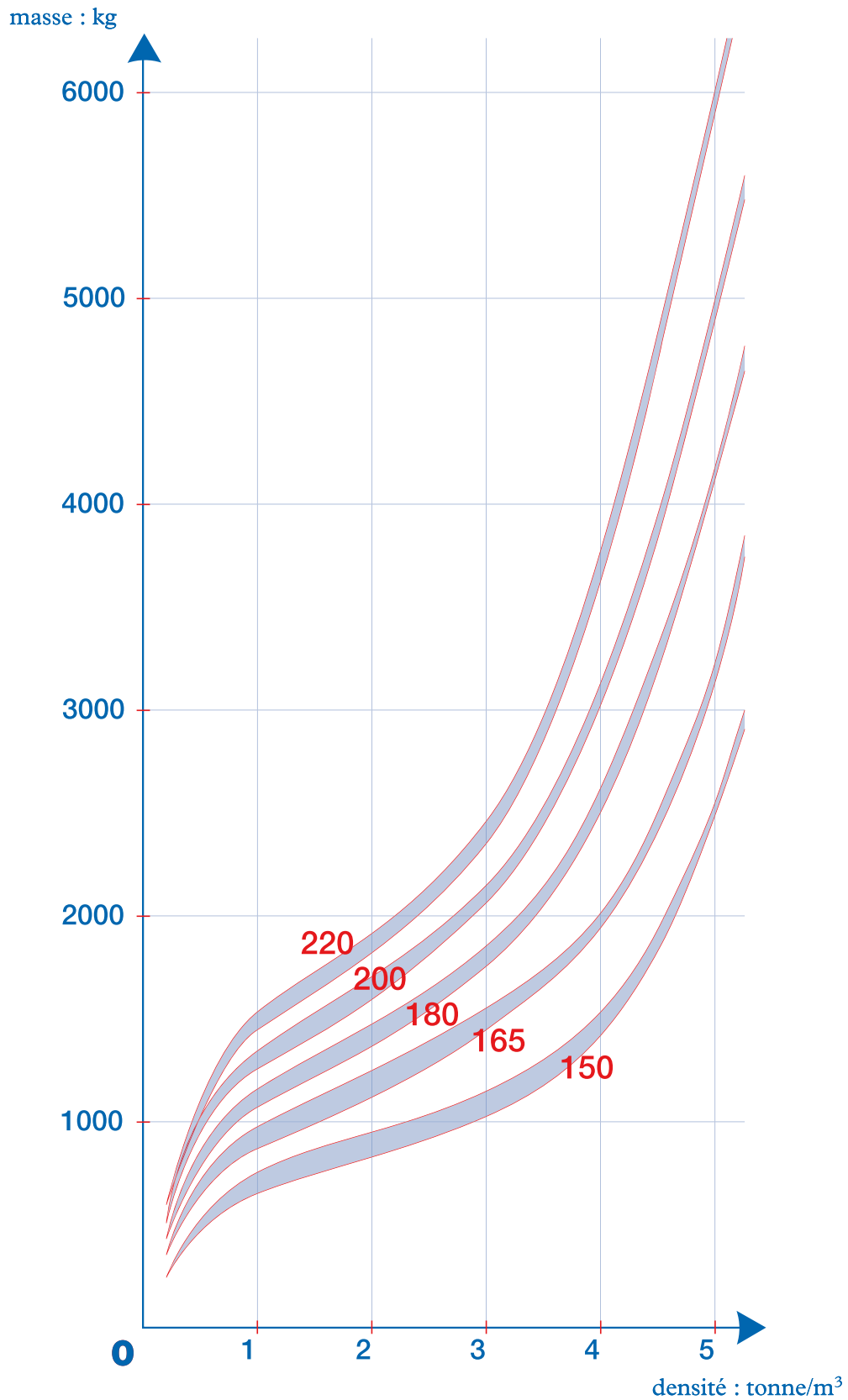

Les capacités de levage ci-dessus sont indiquées pour de bonnes conditions de prise. Elles sont la moyenne de 5 levées pour une température de régime atteinte avec un facteur de marche de 60%.