

EPFlux

Plaques de serrage magnétiques électro-permanentes

La plaque de serrage magnétique EPFlux est parfaite pour le meulage – aussi pour les pièces durcies et fortement alliées, car pratiquement aucun magnétisme résiduel n'est présent.

La technologie EPM ne provoque aucun réchauffement de la plaque de serrage. Ceci garantit un maximum de précision lors de l'usinage.

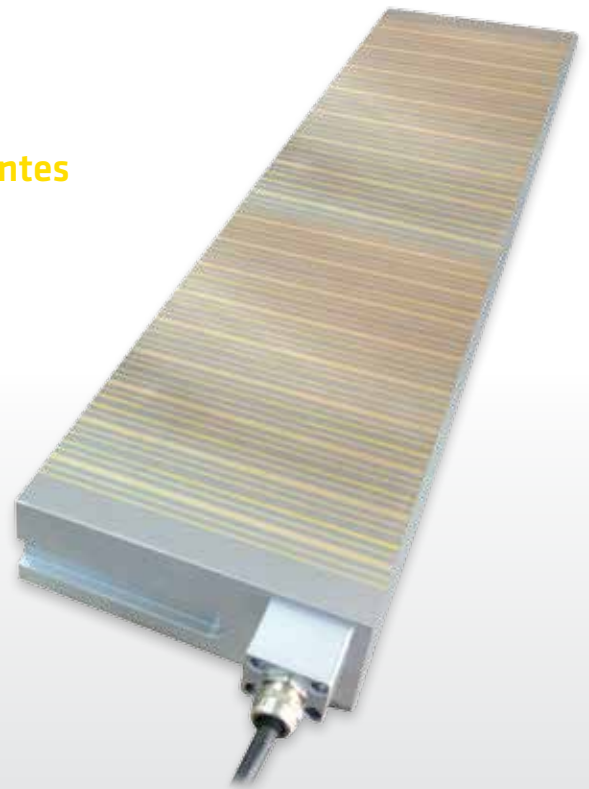

Caractéristiques

- ☑ Force d'adhérence env. 100 N/cm²
- ☑ Pas polaire 5 + 1,5 mm
- ☑ Sortie de câble fixe
- ☑ Commande avec contrôleur D50-F/D100-F 220 V / 400 V, en fonction de la taille de la plaque de serrage

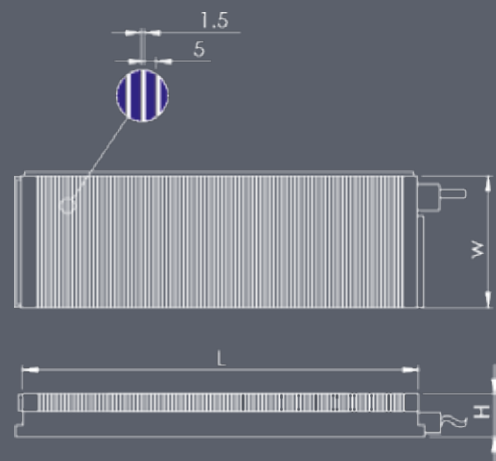

Données techniques

	Longueur	Largeur	Hauteur	Réf.
	[mm]	[mm]	[mm]	
EPFlux 4515	450	150	65	64287
EPFlux 5020	500	200	65	51002
EPFlux 6030	600	300	65	63494
EPFlux 8040	800	400	65	sur demande
EPFlux 10050	1.000	500	65	sur demande
EPFlux 15060	1.500	600	65	sur demande